



**(IT) ISTRUZIONI PER L'USO
(EN) INSTRUCTIONS FOR USE
(FR) INSTRUCTIONS D'EMPLOI
(DE) BEDIENUNGSANLEITUNG
(ES) INSTRUCCIONES PARA EL USO**

AR5R14

**(IT) RAFFRESCATORE EVAPORATIVO
(EN) AIR COOLER
(FR) CLIMATISEUR À ÉVAPORATION D'EAU
(DE) KÜHLER
(ES) ENFRIADOR EVAPORATIVO**



(IT) Avvertenze

ATTENZIONE: leggere attentamente il presente libretto in quanto contiene importanti istruzioni per la sicurezza di installazione, uso e manutenzione.

Istruzioni importanti da conservare per riferimenti futuri.

Il presente apparecchio può essere utilizzato dai bambini a partire da 8 anni in su e da persone dalle ridotte capacità fisiche, sensoriali o mentali, oppure con mancanza di esperienza e di conoscenza se a loro è stata assicurata un'adeguata sorveglianza, oppure se hanno ricevuto istruzioni circa l'uso in sicurezza dell'apparecchio e hanno compreso i pericoli correlati.

I bambini non devono giocare con l'apparecchio. Le operazioni di pulizia e di manutenzione non devono essere effettuate dai bambini senza sorveglianza.

Se il cavo di alimentazione dovesse essere danneggiato, deve essere sostituito solamente presso i centri di assistenza autorizzati dal costruttore in modo da prevenire ogni rischio.

NON SMONTARE il ventilatore: questo ventilatore non è smontabile.

- Siate consapevoli che alti livelli di umidità possono favorire la crescita di organismi biologici nell'ambiente.

- Non consentire che la stanza in cui è utilizzato l'apparecchio diventi umida o bagnata. In caso di umidità, regolare l'emissione del vapore al minimo oppure utilizzare l'apparecchio in modo intermittente. Non permettere che i materiali assorbenti, come moquette, tappeti, tende, tendaggi o tovaglie, diventino umidi.

- **Scollegare l'apparecchio dalla rete di alimentazione prima di eseguire le operazioni riempimento e pulizia.**

- Non lasciare mai l'acqua nel serbatoio quando l'apparecchio non è utilizzato.

- Svuotare e pulire l'apparecchio prima di riporlo. Pulire l'umidificatore prima del successivo utilizzo.

Fare attenzione a non rovesciare l'apparecchio.

I bambini NON devono giocare con il dispositivo.

Questo apparecchio dovrà essere destinato solo all'uso per il quale è stato espressamente concepito; qualsiasi impiego non conforme alle indicazioni contenute nel presente manuale è da considerarsi improprio e pericoloso. Il produttore non può essere ritenuto responsabile per eventuali danni derivanti da utilizzo improprio e/o irragionevole. Questo apparecchio NON è idoneo per impiego in ambienti con atmosfere esplosive (con presenza di sostanze infiammabili sotto forma di gas, vapore, nebbia o polvere, in condizioni atmosferiche in cui, dopo l'accensione, la combustione si propaga nell'aria). Gli elementi dell'imballaggio (sacchetti in plastica, polistirolo espanso, etc.) non devono essere lasciati alla portata di bambini o incapaci in quanto rappresentano potenziali fonti di pericolo.

L'installazione/assemblaggio del dispositivo dovrà essere effettuata/o secondo le prescrizioni del costruttore. Una errata procedura può causare danni a persone, animali o cose, per i quali il costruttore non può essere ritenuto responsabile.

Posizionare ed utilizzare l'apparecchio su un piano d'appoggio orizzontale e stabile.

Prima di utilizzare l'apparecchio verificare visivamente l'integrità del medesimo e del suo cavo di alimentazione. In caso di dubbi rivolgersi a personale qualificato.

Prima di alimentare l'apparecchio accertarsi che i suoi dati di targa (tensione e frequenza) siano rispondenti a quelli della rete di distribuzione elettrica e che la presa sia idonea al terminale del cavo di cui l'apparecchio è dotato.

Verificare che l'impianto elettrico utilizzato per l'alimentazione sia dotato delle adeguate protezioni a norma delle leggi in vigore.

NON alimentare l'apparecchio mediante prese multiple.

Evitare se possibile l'impiego di adattatori e/o prolunghe; qualora il loro impiego si rendesse indispensabile utilizzare esclusivamente materiale conforme alle vigenti norme di sicurezza e nel rispetto dei parametri elettrici degli adattatori in questione.

L'apparecchio non deve essere acceso mediante temporizzatori esterni e/o altri dispositivi di controllo remoto non espressamente previsti dal presente manuale.

NON utilizzare né conservare il dispositivo in prossimità di fonti di calore localizzate (caloriferi, stufe etc.).

NON immergere l'apparecchio in acqua o altri liquidi; in caso di caduta accidentalmente in acqua NON cercare di recuperarlo ma innanzitutto scollegare immediatamente il cavo di alimentazione dalla presa elettrica.

Utilizzando l'apparecchio per la prima volta, assicurarsi di aver tolto ogni etichetta o foglio di protezione che ne impedisca il corretto funzionamento.

Collegare e scollegare il cavo di alimentazione con le mani asciutte e reggendolo saldamente.

Prima di inserire la spina nella presa di corrente assicurarsi che il pulsante di avviamento dell'apparecchio sia in posizione "OFF" (spento).

Svolgere sempre totalmente il cavo di alimentazione onde evitare surriscaldamenti, evitare in ogni caso di tenderlo (non tirarlo, strattionararlo, né utilizzarlo per trascinare il dispositivo cui è collegato).

Evitare di posizionare il cavo di alimentazione su superfici abrasive o taglienti o comunque in posizioni dove può essere facilmente danneggiato.

NON ostruire né totalmente né parzialmente le prese d'aria né inserirvi oggetti all'interno.

Durante il funzionamento non toccare il dispositivo con parti del corpo bagnate o umide, in ogni caso si consiglia di interporre fra se e il piano di appoggio un elemento isolante (ad esempio indossando scarpe con suola in gomma).

Durante l'uso l'apparecchio deve essere tenuto a distanza di sicurezza da qualsiasi oggetto e/o sostanza infiammabile o potenzialmente esplosiva.

In caso di funzionamento anomalo o di anomalie durante il funzionamento spegnere subito l'apparecchio, scollegarlo dall'alimentazione, verificare le cause delle anomalie riscontrate eventualmente con l'aiuto di personale qualificato. Evitare in ogni caso di effettuare operazioni non previste dal presente manuale d'uso (come smontarlo e/o modificarlo).

Ricordarsi di scollegare sempre il cavo di alimentazione del dispositivo per periodi di inutilizzo prolungati, prima di riporlo e prima di effettuare qualsiasi operazione di pulizia o manutenzione.

Conservare e utilizzare l'apparecchio esclusivamente in ambienti interni o in ogni caso protetto da agenti atmosferici come pioggia, irraggiamento diretto del sole o polvere.

L'apparecchio non è progettato per l'uso o la conservazione in esterno.

La pulizia e manutenzione del dispositivo NON deve essere effettuata da bambini senza la supervisione di un adulto.

Prima di scollegare l'apparecchio spegnerlo mediante l'apposito comando sul pannello di controllo.

Allorché si decida di non utilizzare più un apparecchio di questo tipo, si raccomanda di rendere innocue quelle parti dell'apparecchio che possono costituire un pericolo per le persone o di smaltirle compatibilmente con le normative vigenti in merito.

NON alimentare il dispositivo senza prima averlo correttamente assemblato seguendo le istruzioni del presente manuale.

Posizionare l'apparecchio ad una adeguata distanza da oggetti o pareti circostanti in modo tale che il suo funzionamento non possa essere causa di danni accidentali.

NON utilizzare il dispositivo in prossimità di fornelli a gas o fiamme libere in generale.

NON utilizzare il dispositivo in prossimità di tende o tessuti liberi.

NON appendere il ventilatore ad una parete od al soffitto salvo tale modalità di installazione non sia espressamente prevista e spiegata nel presente manuale.

NON coprire in alcun modo il dispositivo durante il funzionamento.

NON inserire oggetti o parti del corpo nella griglia di protezione della ventola.

NON lasciare l'apparecchio incustodito per lunghi periodi durante il funzionamento.

NON rimanere esposti per lunghi periodi al flusso d'aria generato dal dispositivo in funzione, può provocare danni alla salute.

Se il ventilatore deve essere immagazzinato per lungo tempo e non usato regolarmente, riporre il ventilatore nel suo imballo originale e metterlo in un luogo secco ed asciutto. Quando lo si usa per la prima volta dopo un lungo periodo di inutilizzo, controllare che il ventilatore sia pulito e che le pale del motore girino liberamente (a dispositivo non alimentato) senza alcun freno.

AVVERTENZE PER LE BATTERIE:

1. **TENERE LE BATTERIE FUORI DALLA PORTATA DEI BAMBINI.** L'ingestione può provocare ustioni chimiche, perforazione dei tessuti molli e morte. Ustioni gravi possono insorgere entro 2 ore dall'ingestione. Consultare immediatamente un medico.
2. Non permettere ai bambini di sostituire le batterie.

3. Inserire correttamente le batterie, facendo attenzione alle polarità (+ e -) marcate sulle batterie e sull'apparecchio.
4. Le batterie non devono essere messe in cortocircuito.
5. Non caricare le batterie.
6. Non forzare la scarica delle batterie.
7. Non utilizzare tra loro batterie nuove e usate o batterie di diverso tipo o di diversi produttori.
8. Le batterie scariche devono essere rimosse immediatamente dall'apparecchio e smaltite correttamente, secondo le leggi in vigore.
9. Non scaldare le batterie e non esporle a fonti di calore.
10. Non saldare direttamente le batterie.
11. Non smontare le batterie.
12. Non deformare le batterie.
13. Non buttare e non smaltire le batterie nel fuoco.
14. Non mettere a contatto con l'acqua o l'umidità, in particolare nel caso in cui il contenitore della batteria dovesse essere danneggiato.
15. Non incapsulare e non modificare le batterie.
16. Conservare le batterie non utilizzate nel loro imballaggio originale lontano da oggetti metallici. Se già rimosse dall'imballaggio, non mischiare o mescolare le batterie.
17. Se si intende non utilizzare l'apparecchio per un periodo di tempo prolungato, rimuovere le batterie.
18. Pulire i contatti delle batterie e quelli dell'apparecchio prima di inserire le batterie.
19. In caso di perdite dalle batterie, evitare qualsiasi contatto con il materiale fuoriuscito; in caso contatto, sciacquare la parte interessata con acqua e consultare un medico.

(IT) Informazioni tecniche

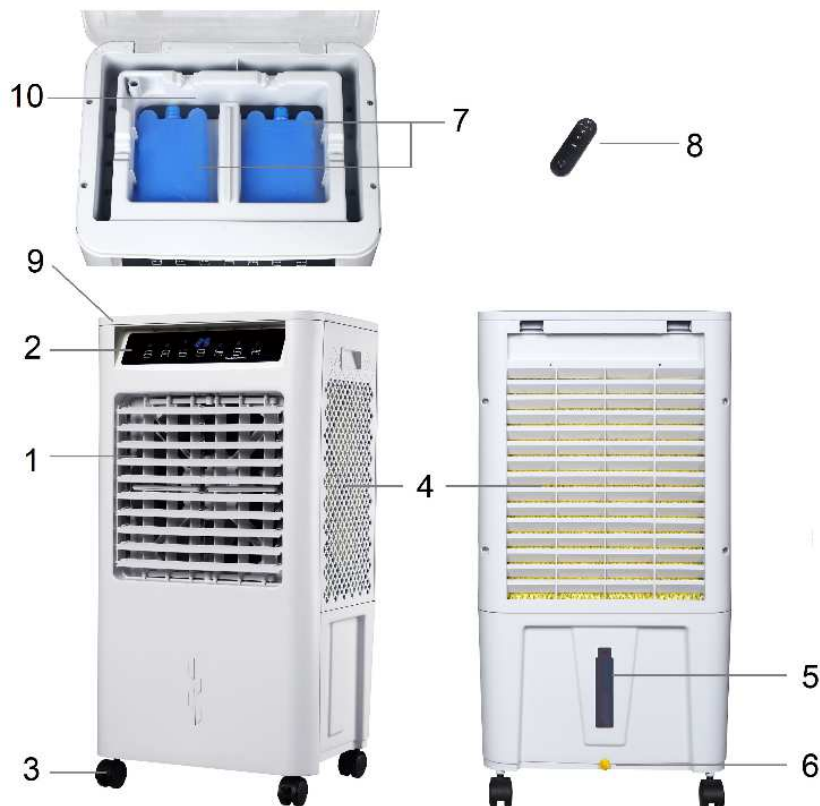

1. Griglia uscita dell'aria

2. Pannello comandi

3. Ruote (4 pcs.)

4. Griglie di ingresso aria e tamponi di raffreddamento

5. Serbatoio

6. Tappo

7. Contenitori del ghiaccio (2 pcs.)

8. Telecomando

9. Coperchio

10. Vasca superiore

(IT) Istruzioni d'uso

Estrarre il prodotto dalla scatola ed inserire le ruote nei 4 fori situati sulla parte inferiore del prodotto spingendole sino a fine corsa.

Riempire il serbatoio:

- Aprire il coperchio (9).
- Versare acqua demineralizzata fredda e pulita nella vasca superiore (10) in modo che il livello dell'acqua nel serbatoio (5) sia compreso tra l'indicatore "Min" di minimo e "Max" di massimo.
- Per un maggior effetto rinfrescante inserire nella vasca superiore (10) i contenitori del ghiaccio (7) forniti di serie precedentemente riempiti di acqua e posti nel congelatore fino al completo congelamento.
- Richiudere il coperchio (9).

ATTENZIONE!

- Prima di procedere al riempimento del serbatoio spegnere e scollegare l'unità dalla presa di corrente.
- Non aggiungere sostanze chimiche, oli o altri additivi nel serbatoio: esso deve essere riempito solo con **acqua demineralizzata** pulita (precedentemente bollita) o acqua distillata.
- Utilizzare solo acqua fredda per riempire il serbatoio.
- Prestare attenzione al livello di acqua nel serbatoio: esso deve essere compreso tra l'indicatore "Min" (minima quantità di acqua) e "Max" (massima quantità di acqua).
- Cambiare frequentemente l'acqua nel serbatoio.

Posizionare il ventilatore su una superficie piana e stabile ed inserire la spina in una presa di corrente; l'unità emetterà un suono "BIP" e l'indicatore luminoso 1 si accende sul pannello comandi. Il ventilatore è comandabile sia dal pannello comandi posto sul corpo principale sia dal telecomando fornito in dotazione.

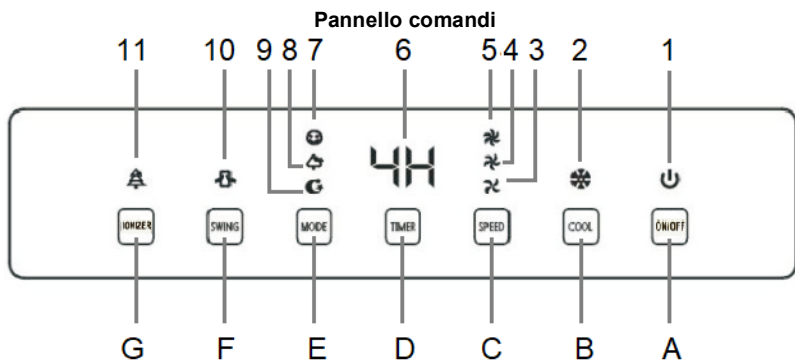

Telecomando

Pulsanti:

Indicatori luminosi:



- | | |
|------------------------|-------------------------------------|
| A. On/Off | 1. Stand-by |
| B. Raffrescamento | 2. Raffrescamento |
| C. Velocità | 3. Velocità minima |
| D. Timer | 4. Velocità media |
| E. Modalità | 5. Velocità massima |
| F. Oscillazione | 6. Temperatura ambiente / ore timer |
| G. Funzione ionizzante | 7. Modo normale |
| | 8. Modo naturale |
| | 9. Modo notturno |
| | 10. Oscillazione |
| | 11. Ionizzatore |

Batterie

Il telecomando viene fornito con batteria (tipo CR2025); rimuovere la plastica protettiva dal vano batteria del telecomando prima dell'utilizzo. Quando la batteria è esaurita, essa deve essere sostituita con una dello stesso tipo seguendo i disegni riportati sul retro del telecomando e nella figura seguente:

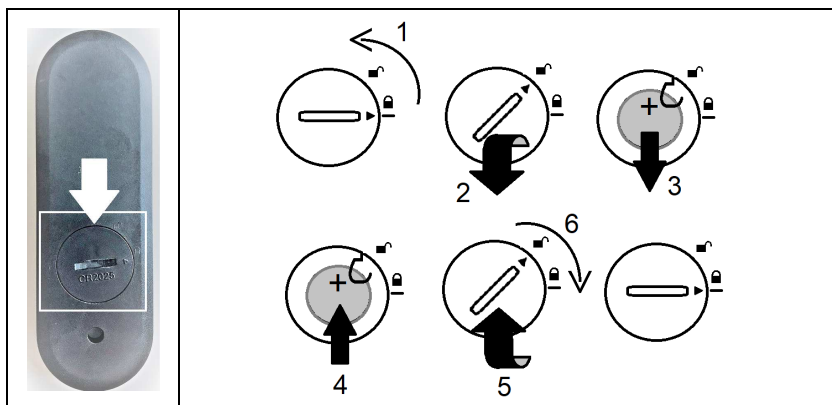

Pulsante ON/OFF (A):

- Premere il pulsante On/Off una volta per accendere il ventilatore. Il ventilatore visualizzerà la temperatura ambiente (indicatore luminoso 6) espressa in °C ed inizierà a funzionare alla velocità minima (il relativo indicatore luminoso 3 si accende sul pannello comandi).
- Premere il pulsante On/Off a prodotto acceso per spegnerlo.

Pulsante Raffrescamento (B):

- Premere il pulsante raffrescamento a ventilatore acceso per attivare la funzione di raffrescamento evaporativo ad acqua. Quando questa funzione è attiva sul pannello comandi si accende l'indicatore 2.
- **Questa modalità prevede l'utilizzo di acqua. Verificare sempre il livello di acqua nel serbatoio prima di attivare questa funzione.**

• I contenitori del ghiaccio in dotazione consentono di incrementare l'effetto rinfrescante: prima dell'utilizzo riempire i contenitori del ghiaccio con acqua e riporli nel congelatore fino a completo congelamento; successivamente inserirli nella vasca superiore (10). • Per disattivare la funzione di raffrescamento evaporativo ad acqua premere nuovamente il pulsante raffrescamento. Quando la funzione di raffrescamento evaporativo ad acqua è disattivata l'unità funziona come solo ventilatore.

Pulsante VELOCITA' (C):

• Premere il pulsante velocità a prodotto acceso per selezionare la velocità desiderata a scelta tra minima (indicatore luminoso 3), media (indicatore luminoso 4) o velocità massima (indicatore luminoso 5).

Pulsante TIMER (D):

• Premere il pulsante timer a ventilatore acceso per programmare lo spegnimento differito del ventilatore in un intervallo compreso tra 1 ora e 12 ore dal momento della programmazione. Ad ogni pressione il tempo aumenta di 1 ora e il display (6) mostra il numero di ore impostate.

Per disattivare questa funzione premere il pulsante timer fino a che il display (6) visualizza 00 oppure spegnere manualmente il ventilatore.

Pulsante MODI DI FUNZIONAMENTO (E):

• Premere il pulsante Modi di funzionamento a ventilatore acceso per selezionare la modalità desiderata a scelta tra: normale (indicatore luminoso 7), naturale (indicatore luminoso 8) o notturna (indicatore luminoso 9).

Pulsante Oscillazione (F):

• Premere il pulsante oscillazione a ventilatore acceso per attivare l'oscillazione automatica da sinistra a destra delle alette verticali. Il relativo indicatore luminoso (10) si accende sul pannello comandi. Premere nuovamente il pulsante oscillazione (F) per disattivare questa funzione.

Pulsante Funzione Ionizzante (G):

• Premere questo pulsante per attivare la funzione ionizzante; il relativo indicatore luminoso (11) si accende sul pannello comandi.
• Per disattivare questa funzione premere nuovamente il pulsante.

(IT) Manutenzione

Prima di effettuare la pulizia ordinaria, spegnere il ventilatore e scollegare l'alimentazione di rete.

Usare un panno morbido e asciutto per la pulizia esterna.

NON immergere il ventilatore in acqua, nè spruzzarlo con liquidi di alcun tipo.

NON utilizzare solventi o altri prodotti chimici per la pulizia.

Quando non utilizzato, dopo la pulizia conservare il ventilatore in un luogo asciutto.

PULIZIA GIORNALIERA

Per ridurre la formazione di batteri ed il deposito di calcare, svuotare il serbatoio ogni giorno dopo l'uso.

Pulizia dei tamponi di raffreddamento:

Lasciare asciugare i tamponi.
Utilizzare un aspirapolvere sulle griglie (4).

Pulizia del serbatoio:

Riempire il serbatoio con acqua pulita.

Sul fondo del serbatoio è presente un piccolo tappo in gomma (6) che serve a svuotare il serbatoio completamente.

Posizionare un contenitore capiente sotto al tappo di scolo del serbatoio e sollevare il tappo gentilmente in modo che l'acqua fuoriesca.

Attenzione: prima di riporre il ventilatore a fine stagione è consigliabile svuotare il serbatoio completamente e lasciarlo asciugare. Anche i tamponi di raffreddamento devono essere puliti e completamente asciutti prima di riporre il ventilatore.

(IT) SMALTIMENTO



BATTERIE - Rimuovere le batterie dall'apparecchio prima dello smaltimento. Non gettare le batterie nei rifiuti domestici. Lo smaltimento delle batterie deve avvenire negli appositi contenitori o negli specifici centri di raccolta. L'adeguata raccolta differenziata contribuisce ad evitare possibili effetti negativi sull'ambiente e sulla salute.

Per rimuovere le batterie, seguire le indicazioni delle Istruzioni d'uso.



Informazione agli utenti: ai sensi dell'art. 26 del Decreto Legislativo 14 marzo 2014, n. 49 "Attuazione della direttiva 2012/19/UE sui rifiuti di apparecchiature elettriche ed elettroniche (RAEE)"

Il simbolo del cassonetto barrato riportato sull'apparecchiatura o sulla sua confezione indica che il prodotto alla fine della propria vita utile deve essere raccolto separatamente dagli altri rifiuti. L'utente dovrà, pertanto, conferire l'apparecchiatura giunta a fine vita agli idonei centri comunali di raccolta differenziata dei rifiuti elettrotecnici ed elettronici. In alternativa alla gestione autonoma è possibile consegnare l'apparecchiatura che si desidera smaltire al rivenditore, al momento dell'acquisto di una nuova apparecchiatura di tipo equivalente. Presso i rivenditori di prodotti elettronici con superficie di vendita di almeno 400 m² è inoltre possibile consegnare gratuitamente, senza obbligo di acquisto, i prodotti elettronici da smaltire con dimensioni inferiori a 25 cm. L'adeguata raccolta differenziata per l'avvio successivo dell'apparecchiatura dismessa al riciclaggio, al trattamento e allo smaltimento ambientalmente compatibile contribuisce ad evitare possibili effetti negativi sull'ambiente e sulla salute e favorisce il reimpiego e/o riciclo dei materiali di cui è composta l'apparecchiatura.

(IT) GARANZIA

Condizioni

La garanzia ha validità 24 mesi dalla data d'acquisto.

La presente garanzia è valida solo se viene correttamente compilata ed accompagnata dallo scontrino fiscale che ne prova la data di acquisto.

L'apparecchio deve essere consegnato esclusivamente presso un nostro Centro Assistenza autorizzato.

Per garanzia si intende la sostituzione o la riparazione dei componenti dell'apparecchio che risultano difettosi all'origine per vizi di fabbricazione.

Viene comunque garantita l'assistenza (a pagamento) anche a prodotti fuori garanzia.

Il consumatore è titolare dei diritti applicabili dalla legislazione nazionale disciplinante la vendita dei beni di consumo; questa garanzia lascia impregiudicati tali diritti.

La Casa costruttrice declina ogni responsabilità per eventuali danni a persone, animali o cose, conseguenti ad uso improprio dell'apparecchio e alla mancata osservanza delle prescrizioni indicate nell'apposito libretto istruzioni.

Limitazioni

Ogni diritto di garanzia e ogni nostra responsabilità decadono se l'apparecchio è stato:

- Manomesso da parte di personale non autorizzato.

- Impiegato, conservato o trasportato in modo improprio.

Sono comunque escluse dalla garanzia le perdite di prestazioni estetiche o tali da non compromettere la sostanza delle funzioni.

Se nonostante la cura nella selezione dei materiali e l'impegno nella realizzazione del prodotto che Lei ha appena acquistato si dovessero riscontrare dei difetti, o qualora avesse bisogno di informazioni, Vi consigliamo di telefonare al rivenditore di zona.

(EN) Warnings

ATTENTION: read this booklet carefully it contains important instructions for a safe installation, use and maintenance.

Important instructions to be kept for future reference.

This appliance may be used by children 8 years of age and older and people with reduced physical, sensory or mental capacities or with a lack of experience and knowledge if they are adequately supervised or have been instructed on the safe use of the appliance and are aware of the related dangers.

Children must not play with the appliance.

Cleaning and maintenance operations must not be performed by children without supervision.

If the power cable gets damaged, it has to be replaced only at a service centre approved by the manufacturer in order to prevent any risks.

DO NOT disassemble the fan: this fan cannot be disassembled.

- Be aware that high humidity levels may encourage the growth of biological organisms in the environment.

- Do not permit the area around the appliance to become damp or wet. If dampness occurs, turn the output of the humidifier down. If the humidifier output volume cannot be turned down, use the appliance intermittently. Do not allow absorbent materials, such as carpeting, curtains, drapes, or tablecloth, to become damp.

- Unplug the appliance during filling and cleaning.

- Do not leave water in the reservoir when the appliance is not in use.

- Empty and clean the appliance before storage. Clean the appliance before next use.

Pay attention not to overturn the appliance.

It is forbidden for the children to play with the device.

This device must be used only for the purpose it was expressly designed; any use not complying with the instructions contained in the manual is considered inappropriate and

dangerous. The manufacturer is not responsible for possible damages caused by the inappropriate and/or unreasonable use.

This device is NOT suitable to use it in an explosive environment (in the presence of flammable substances such as gas, vapor, mist or dust, in atmospheric conditions when, after ignition, the combustion is spread in the air).

The packing materials (plastic bags, expanded polystyrene, etc.) must be kept out of the reach of children or disabled persons since they represent potential sources of danger.

The installation/assembly of the device will be made/ or according to the indications of the manufacturer. A wrong procedure may cause damages to persons, animals or objects, for which the manufacturer cannot be considered responsible.

Place and use the device on a horizontal and stable surface.

Before use check the integrity of the device and power cable. In case you are not sure contact a qualified person.

Before powering the device make sure the rating (voltage and frequency) corresponds to the grid and the socket is suitable for the plug of the device.

Make sure the power system is equipped with proper protection according to the law in force.

DO NOT power the device using multiple sockets.

If possible, avoid the use of adapters and/or extension cables; if their use is absolutely necessary, use only materials in compliance with the current safety regulations and according to the electrical parameters of the adapters.

The device must not be switched on using external timers and/or other remote control devices which are not specified in this manual.

DO NOT use or store the device near heat sources (heaters, stoves etc.).

DO NOT dip the device in water or other liquids; in case the accidental fall in the water DO NOT try to take it out, but first of all unplug immediately the power cable from the socket.

If you use the device for the first time, make sure to remove any label or protective sheet which blocks its proper functioning.

Plug and unplug the power cable with dry hands and hold it firmly.

Before plugging make sure the start button of the device is in the "OFF" position (turned off).

Always unplug the power cable to avoid the overheating and avoid stretching it (do not pull it, tug it or use it to drag the device to which is connected).

Avoid placing the power cable on abrasive or sharp surfaces or in positions where it can be damaged easily.

DO NOT obstruct totally nor partially the air vents or inserts objects inside.

During the functioning do not touch the device with wet body parts, and in any case it is recommended to have between you and the standing surface, an isolating element (for example wearing shoes with rubber soles).

During the use the device must be keep at a safety distance from any object and/or flammable or potentially explosive substance.

In case of malfunction or anomalies during the functioning, switch off the device immediately, turn off the power and check the cause of the anomalies, if possible, with the support of a qualified person.

Avoid carrying out operations which are not specified in this manual (such as disassembling and/or altering).

Always remember to unplug the power cable of the device if it is not used for a long period, before storing, cleaning or performing any maintenance operation.

Store and use the device only indoor or in any case protected from weathering such as rain, direct radiation of the sun and dust. The device is not design for the external use or storage.

The cleaning and maintenance of the device **MUST NOT** be done by children without the supervision of an adult.

Before unplugging the device, switch it off, using the proper command on the control panel.

DO NOT hang the fan on the wall or ceiling unless this type of installation is provided and explained in this manual.

Place the device at a proper distance from the objects or surrounding walls making sure that its functioning will not cause accidental damages.

DO NOT use the device near gas stoves or open flames in general.

DO NOT use the device near curtains or textiles.

DO NOT hang the fan on the wall or ceiling unless this type of installation is provided and explained in this manual.

DO NOT cover the device during functioning.

DO NOT insert objects or body parts inside the protection grille of the fan.

DO NOT leave the device unsupervised for a long period during functioning.

DO NOT expose yourself for a long period to the air flow generated by the device because it can cause damage to the health.

If the fan must be stored for a long period and is not used regularly, place the fan in its original packaging in a dry place. When you use it for the first time after a long period of inactivity, make sure the fan is clean and the motor blades turn feely (with the device not powered) without any restraint.

WARNINGS ABOUT BATTERIES

1. **KEEP BATTERIES OUT OF THE REACH OF CHILDREN.** Swallowing can lead to chemical burns, perforation of soft tissue, and death. Severe burns can occur within 2 hours of ingestion. Seek medical attention immediately.
2. Do not allow children to replace batteries.
3. Always insert batteries correctly with regard to polarity (+ and -) marked on the battery and the equipment.
4. Do not short-circuit batteries.
5. Do not charge batteries.
6. Do not force discharge batteries.
7. Do not mix new and used batteries or batteries of different types or brands.
8. Exhausted batteries should be immediately removed from equipment and properly disposed of.
9. Do not heat batteries
10. Do not weld or solder directly to batteries.
11. Do not dismantle batteries.
12. Do not deform batteries.
13. Do not dispose of batteries in fire.
14. A lithium battery with a damaged container should not be exposed to water.
15. Do not encapsulate and/or modify batteries.
16. Store unused batteries in their original packaging away from metal objects. If already unpacked, do not mix or jumble batteries.
17. Remove batteries from equipment if it is not to be used for an extended period of time unless it is for emergency purposes.

18. Clean the battery contacts and also those of the equipment prior to battery installation.
19. In case of leak from batteries, avoid any contact with it; in case of contact, wash the affected part with water and seek medical attention.

(EN) Technical informations



- | | |
|--------------------------------|----------------------|
| 1. Air outlet | 6. Stopper |
| 2. Control panel | 7. Ice box (2 pcs.) |
| 3. Wheels (4 pcs.) | 8. Remot control |
| 4. Air inlets and cooling pads | 9. Lid |
| 5. Water tank | 10. Upper water tray |

(EN) Instructions for use

Take out the product from the giftbox and insert the wheels by pushing them inside the 4 holes placed on the bottom of the product.

Fill the water tank:

- Open the cover (9);
- Fill the tank (5) from the upper water tray (10) with cold and clean demineralized water. Make sure that water level (5) on the tank is between “Min” minimum level and “Max” maximum level.
- To increase the cool effect insert the ice box (7) in the upper water tray (10). Before use ice box, they must be filled by water and put in the refrigerator until they are completely frozen.
- Close the cover (9).

ATTENTION!

- Make sure the product is unplugged from the mains before filling or refilling the water tank.
- Only use water in the water tank. Do not add any chemicals, oils or other additives.
- Only use cold demineralized water in the water tank (previously boiled) or distilled water.
- Make sure the water level in the water tank is between minimum level (indicated by “Min”) and maximum level (indicated by “Max”).
- Change the water in the tank frequently.

Place the unit on a firm level surface and plug it into a socket. The unit will emit a short “BIP” sound indicating that power is supplied and the indicator light (1) will be on on the control panel. For your convenience the unit can be operated by using control panel in the main body or by using remote control included.

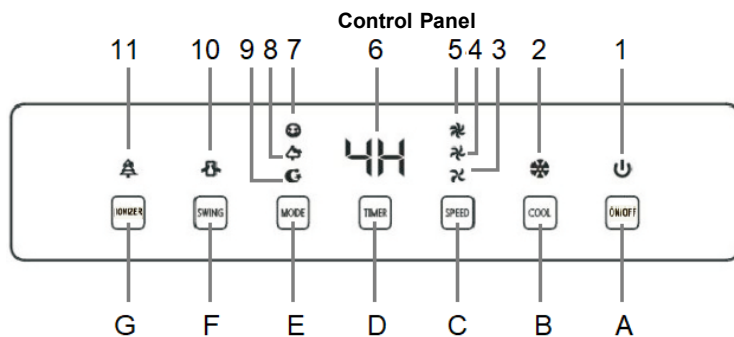

Remote control

Buttons:

Indicator light:



- A. On/Off
- B. Cooler
- C. Speed
- D. Timer
- E. Mode
- F. Swing
- G. Ionizer

1. Stand-by
2. Cooler
3. Minimum speed
4. Medium speed
5. Maximum speed
6. Room temperature / time hour
7. Normal mode
8. Natural mode
9. Night mode
10. Swing
11. Ionizer

Batteries

Remote control is supplied with battery inside (CR2025 type, 3V); remove the transparent sheet from the battery cover before use remote control.

When the battery is over, it must be replaced with the same type.

To remove battery, follow the drawing on the back of remote control and on the following picture:

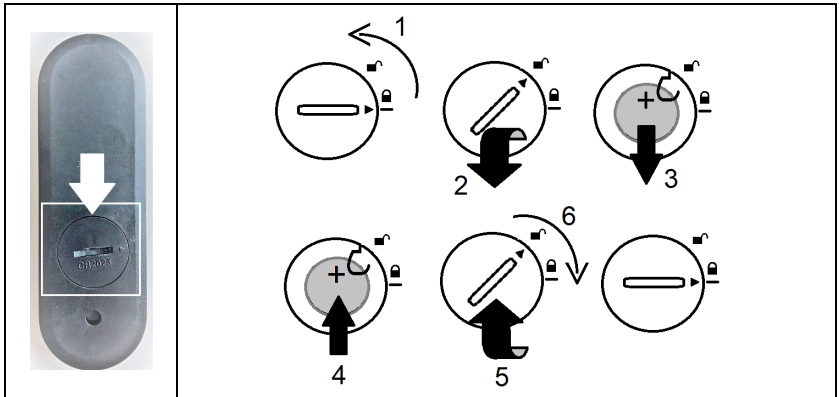

ON/OFF Button (A):

- Press On/Off button one time to activate the fan. The unit will show the ambient temperature in °C and will start to operate at minimum speed (indicator light 3 will be on in the control panel).
- Press On/Off button when unit is on to turn it off.

COOLER Button (B):

- When unit is operating press cooler button one time to activate the evaporative cooling function. If this function is activated, the indicator light 2 will turn on in the control panel.
- **This function use water so make sure about water level in the water tank before turn on this function.**
- The ice boxes provided increase the cool effect: before use, fill them with water and put in the refrigerator until they are completely frozen. After that insert the frozen ice boxes in the upper water tray (10).

- To deactivate this function press again cooler button. If the evaporative cooling function is deactivated the unit work as a fan.

SPEED Button (C):

- Press Speed button when unit is on to select the desired air speed: minimum (indicator light 3), medium (indicator light 4) or maximum (indicator light 5).

TIMER Button (D):

- When the unit is operating, you can set the timer to switch the fan off automatically after the set time. Press Timer button repeatedly to select the desired time period in one hour increment from 1 hours to 12 hours. The hours of setted timer are indicated on the display (indicator light 6). To deactivate timer function press this button till the indicator light (6) will show 00 or turn the fan off manually.

WIND MODES Button (E):

- When the unit is operating, you can select the desired wind mode: Normal mode (indicator light number 7 will be on in the display), Natural mode (indicator light number 8 will be on in the display) or Night mode (indicator light number 9 will be on in the display).

SWING Button (F):

- Press swing button when the unit is operating to activate the automatic left/right oscillation of vertical louvres. The "Swing" indicator light (10) will illuminate on the control panel. Press again swing button to deactivate the automatic swing.

IONIZER button (G):

- When unit is operating press ionizer button one time to activate ionizer function; the related indicator light (11) will turn on in the control panel.
- To deactivate ionizer function, press again this button.

(EN) Maintenance

Before carrying out routine cleaning, switch off the fan and disconnect mains power. For external cleaning use a soft and dry cloth.

DO NOT dip the device in water, or splash it with any other liquids.

DO NOT use solvents or any other chemical products for cleaning it.

When you do not use it, after cleaning it, store the fan in a dry place.

DAILY CLEANING: To reduce bacteria and scale residues, empty the water tank every day after use.

Cleaning the cooling pads:

When the cooling pads are dry, use a vacuum cleaner on the grids (4).

Cleaning of the water tank:

Fill the water tank with clean water.

On the bottom of the water tank there is a small plastic stopper (6) that can be removed.

To completely empty the water tank place a container underneath the plastic stopper and gently remove the plastic stopper so that the water can drain out.

Attention: before store the fan at the end of the season is necessary completely empty the water tank and let it dry it. Clean even the cooling pads and make sure they are completely dry.

(EN) DISPOSAL



BATTERIES - Remove the batteries from the appliance before its disposal. Do not dispose the batteries with domestic waste. The batteries must be disposed of in the appropriate containers or in the specific collecting centre. Suitable segregated collection helps prevent damage to the environment and to human health.

To remove batteries, refer to Instructions for use.



USER INFORMATION

“Implementation of Directive 2012/19/EU on Waste Electrical and Electronic Equipment (WEEE)”, pertaining to reduced use of hazardous substances in electrical and electronic equipment, as well as to waste disposal”.

The symbol of the crossed-out wheeled bin on the equipment or on its packaging indicates that the product must be disposed of separately from other waste at the end of its service life.

The user must therefore take the dismissed equipment to suitable separate collection centres for electrical and electronic waste.

For more details, please contact the appropriate local authority.

Suitable segregated collection of the equipment for subsequent recycling, treatment or environmentally-friendly disposal helps prevent damage to the environment and to human health, and encourages the re-use and/or recycling of the materials that make up the equipment.

Abusive disposal of the product by the user shall result in the application of administrative fines in accordance with the laws in force.

(EN) GUARANTEE

Terms and Conditions

The guarantee is valid for 24 months.

This guarantee applies only if it has been duly filled in and is submitted with the receipt showing the date of purchase.

The guarantee covers the replacement or repair of parts making up the appliance which were faulty at source due to manufacturing faults.

After the guarantee has expired, the appliance will be repaired against payment.

The manufacturer declines any responsibility for damage to persons, animals or property due to misuse of the appliance and failure to observe the directions contained in the instructions.

Limits

All rights under this guarantee and any responsibility on our part will be voided if the appliance has been:

- mishandled by unauthorized persons
- improperly used, stored or transported.

The guarantee does not cover damage to the outward appearance or any other that does not prevent regular operation.

If any faults should be found despite the care taken in selecting the materials and in creating the product, or if any information or advice are required, please contact your local dealer.

(FR) Avertissements

ATTENTION : lire attentivement cette notice car elle contient d'importantes instructions pour la sécurité en matière d'installation, usage et entretien.

Instructions importantes à conserver pour des références futures.

L'appareil peut être utilisé par les enfants de plus de 8 ans et par des personnes aux capacités physiques, sensorielles ou mentales réduites ou sans l'expérience ni les connaissances nécessaires, à condition d'être surveillées ou après avoir reçu les instructions relatives à l'utilisation sûre de l'appareil et avoir compris les risques inhérents.

Les enfants ne doivent pas jouer avec l'appareil. Le nettoyage et l'entretien ne doivent pas être réalisés par des enfants sans surveillance.

Si le câble d'alimentation devait être endommagé, il faut le remplacer uniquement auprès des centres d'assistance autorisés par le constructeur, afin de prévenir chaque risque.

NE PAS DÉMONTER le ventilateur : ce ventilateur n'est pas démontable.

- Soyez conscient que des niveaux d'humidité élevés peuvent favoriser la croissance d'organismes biologiques dans l'environnement.

- Ne laissez pas la zone autour de l'appareil devenir humide ou mouillée. En cas d'humidité, baissez la sortie de l'appareil. Si le volume de sortie de l'appareil ne peut pas être baissé, utilisez l'appareil par intermittence. Ne laissez pas les matériaux absorbants, tels que les tapis, les rideaux, les tentures ou les nappes, devenir humides.

- **Débranchez l'appareil pendant le remplissage et le nettoyage.**

- Ne laissez pas d'eau dans le réservoir lorsque l'appareil n'est pas utilisé.

- Videz et nettoyez l'appareil avant de le ranger. Nettoyez l'appareil avant la prochaine utilisation.

Attention à ne pas renverser l'appareil.

Les enfants NE doivent PAS jouer avec l'appareil.

Cet appareil devra être destiné uniquement à l'utilisation pour laquelle il a été conçu ; tout usage non conforme aux indications contenues dans cette notice est impropre et dangereux. Le fabricant décline toute responsabilité pour les dommages dérivant de l'utilisation impropre et/ou déraisonnable.

Cet appareil N'est PAS indiqué pour l'usage dans des lieux à atmosphère explosive (présence de substances inflammables sous forme de gaz, vapeur, brouillard ou poussière, dans des conditions atmosphériques où, après l'allumage, la combustion se propage dans l'air)

Les éléments de l'emballage (sachets en plastique, polystyrène expansé, etc.) ne doivent pas être laissés à la portée des enfants ou de personnes incompetentes car ils représentent des sources de danger potentiel.

L'installation/assemblage du dispositif devra être effectué(e) selon les consignes du fabricant. Une mauvaise procédure peut provoquer des dommages aux personnes, animaux ou choses, pour lesquels le fabricant ne peut être retenu responsable.

Positionner et utiliser l'appareil sur un plan d'appui horizontal et stable.

Vérifier, avant d'utiliser l'appareil, son état et celui du cordon d'alimentation. En cas de doutes, s'adresser au personnel qualifié.

S'assurer, avant d'alimenter l'appareil, que les données de la plaque (tension et fréquence) correspondent à celles du réseau de distribution électrique et que la prise est conforme à la fiche du câble de l'appareil.

Vérifier que l'installation électrique utilisée pour l'alimentation est dotée des protections conformes aux lois en vigueur.

Il NE faut PAS alimenter l'appareil avec des prises doubles.

Éviter, si possible, l'utilisation d'adaptateurs et/ou de rallonges ; si leur utilisation s'impose, utiliser exclusivement du matériel conforme aux normes de sécurité en vigueur et respectueux des paramètres électriques des adaptateurs en question.

L'appareil ne doit pas être allumé avec des temporisateurs externes et/ou d'autres dispositifs de contrôle à distance non expressément cités dans ce manuel.

Il NE faut PAS utiliser ni conserver le dispositif à proximité des sources de chaleur localisées (radiateurs, poêles, etc.).

Il NE faut PAS plonger l'appareil dans l'eau ou d'autres liquides ; s'il devait tomber accidentellement dans l'eau, il NE faut PAS le récupérer avant d'avoir débranché le cordon d'alimentation de la prise électrique.

Pour utiliser l'appareil pour la première fois, s'assurer d'avoir enlevé toutes les étiquettes ou film de protection qui en empêche le bon fonctionnement.

Brancher et débrancher le cordon d'alimentation avec les mains sèches et en le tenant fermement.

Contrôler, avant de brancher la fiche à la prise, que le bouton de marche de l'appareil est positionné sur « OFF » (éteint).

Déranger totalement le cordon d'alimentation pour éviter les surchauffes, éviter de tirer dessus (il ne faut pas le tendre, l'agiter ni l'utiliser pour traîner l'appareil auquel il est branché).

Éviter de positionner le cordon d'alimentation sur des surfaces abrasives ou tranchantes ou à des endroits où il peut facilement s'abîmer.

Il NE faut PAS obstruer totalement ni partiellement les prises d'air ou y insérer des objets à l'intérieur.

Il ne faut pas toucher l'appareil avec les parties du corps mouillées ou humides pendant le fonctionnement ; nous conseillons en tous les cas de mettre, entre soi-même et le plan d'appui, un élément isolant (par exemple en chaussant des chaussures avec la semelle en caoutchouc).

Pendant l'utilisation l'appareil doit être tenu à distance de sécurité de tout objet et/ou substance inflammable ou potentiellement explosive.

En cas de fonctionnement anormal ou d'anomalies pendant le fonctionnement, éteindre immédiatement l'appareil, le débrancher de sa source d'alimentation, vérifier les causes des anomalies, éventuellement avec l'aide d'un personnel qualifié. Éviter dans tous les cas d'effectuer des opérations non prévues dans ce manuel d'emploi (démontage et/ou modifications).

Débrancher l'appareil par le câble d'alimentation du dispositif durant les périodes d'inutilisation prolongée, avant de le ranger et d'effectuer une quelconque opération de nettoyage ou d'entretien.

Conserver et utiliser l'appareil exclusivement en milieux internes ou en tous les cas, protégés des agents atmosphériques comme la pluie, les rayons directs du soleil ou de la poussière.

L'appareil n'est pas conçu pour l'utilisation et la conservation à l'extérieur.

Le nettoyage et l'entretien du dispositif NE doivent PAS être effectués par des enfants sans la surveillance d'un adulte.

Avant de débrancher l'appareil, l'éteindre par la commande du panneau de contrôle.

Si on décide de ne plus utiliser un appareil de ce type, il est recommandé d'exclure toutes les parties de l'appareil qui peuvent constituer une source de danger ou de les éliminer/recycler conformément aux normes en vigueur dans le pays d'utilisation.

Il NE faut PAS alimenter le dispositif sans l'avoir d'abord correctement assemblé d'après les instructions de ce manuel.

Positionner l'appareil à une distance adéquate des objets ou des murs autour pour que le fonctionnement ne puisse pas provoquer de dommages accidentels.

Il NE faut PAS utiliser le dispositif à proximité de fourneaux à gaz ou de flammes nues en général.

Il NE faut PAS utiliser le dispositif à proximité de rideaux ou tissus.

Il NE faut PAS accrocher le climatiseur à un mur ou au plafond, la seule installation admise est celle expressément indiquée dans ce manuel.

Il NE faut en aucun cas couvrir l'appareil durant le fonctionnement.

Il NE faut PAS introduire d'objets ou des parties du corps dans la grille de protection des hélices.

Il NE faut PAS laisser l'appareil trop longtemps sans surveillance pendant le fonctionnement.

Il NE faut PAS rester trop longtemps exposé au flux d'air généré par le dispositif en marche, peut provoquer des dommages à la santé.

Si le climatiseur doit être stocké pendant une longue période et non utilisé de façon régulière, remettre le climatiseur dans son emballage d'origine et le ranger dans un lieu sec et sans humidité. Pour l'utiliser la première fois après une longue période d'inutilisation, contrôler que le climatiseur est propre et que les aubes du moteur tournent (quand le dispositif est éteint) sans aucun frein.

MISES EN GARDE POUR LES PILES :

1. **GARDER LES PILES HORS DE LA PORTÉE DES ENFANTS.** L'ingestion peut provoquer des brûlures chimiques, une perforation des tissus mous et la mort. Des brûlures graves peuvent survenir dans les 2 heures suivant l'ingestion. Consulter un médecin immédiatement.
2. Ne pas laisser les enfants remplacer les piles.
3. Insérer les piles correctement en respectant les polarités (+ et -) indiquées sur les piles et sur l'appareil.
4. Les piles ne doivent pas être court-circuitées.
5. Ne pas charger les piles.
6. Ne pas forcer les piles à se décharger.
7. Ne pas utiliser simultanément de piles neuves et usagées, ni de piles de types ou de fabricants différents.
8. Les piles déchargées doivent être immédiatement retirées de l'appareil et éliminées conformément aux lois en vigueur.
9. Ne pas chauffer les piles et ne pas les exposer à la chaleur.
10. Ne pas souder directement les piles.
11. Ne pas démonter les piles.
12. Ne pas déformer les piles.
13. Ne pas jeter les piles au feu.
14. Ne pas mettre en contact avec de l'eau ou de l'humidité, surtout si le conteneur des piles est endommagé.
15. Ne pas capsuler ou modifier les piles.
16. Ranger les piles non utilisées dans leur emballage d'origine, à l'écart des objets métalliques. Si elles ont été déjà retirées de l'emballage, ne pas mélanger les piles.
17. Si vous avez l'intention de ne pas utiliser l'appareil pendant une période prolongée, retirez les piles.
18. Nettoyer les contacts des piles et ceux de l'appareil avant d'insérer les piles.
19. En cas de fuites des piles, éviter tout contact avec le matériau qui fuit ; en cas de contact, rincer la partie affectée avec de l'eau et consulter un médecin.

(FR) Informations Techniques

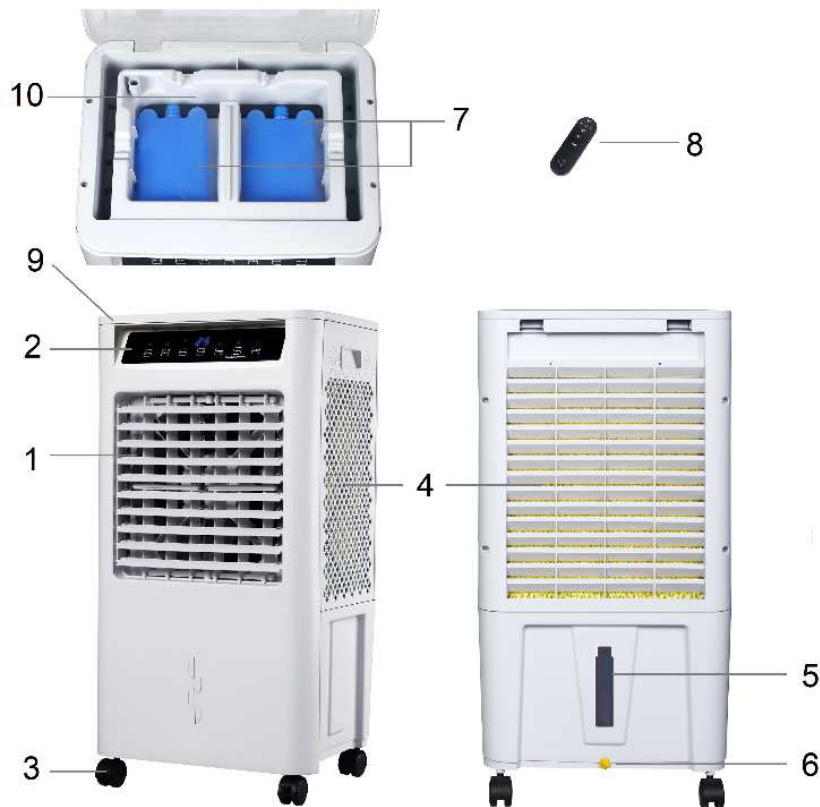

1. Grille sortie de l'air
2. Panneau de commande
3. Roues (4 pièces)
4. Grilles d'entrée d'air et tampons de refroidissement
5. Réservoir

6. Capuchon
7. Récipients pour glace (2 pièces)
8. Télécommande
9. Couvercle
10. Bac à eau supérieur

(FR) Instructions d'emploi

Extraire le produit de la boîte et monter les roues dans les 4 trous situés sur la partie inférieure du produit, en les poussant jusqu'au fond.

Remplir le réservoir :

- Ouvrez le couvercle (9);

- Verser de l'**eau déminéralisée** froide et propre dans le bac à eau supérieur (10) de façon à ce que le niveau de l'eau da le reserveur (5) soit comprise entre l'indicateur « Min » de minimum et « Max » de maximum.
- Pour un effet plus rafraîchissant, insérer dans le bac à eau supérieur (10) les conteneurs de glace (7) fournis en standard, préalablement remplis d'eau et placés dans le congélateur jusqu'à ce qu'il soient entièrement congelés.
- Ferme la couvercle (9).

ATTENTION !

- Avant de remplir le réservoir, éteindre et débrancher l'unité de la prise de courant.
- Ne pas ajouter de substances chimiques, d'huiles ou d'autres additifs dans le réservoir : ce dernier doit être rempli uniquement avec de l'**eau déminéralisée** propre (préalablement bouillie) ou de l'eau distillée.
- Utiliser exclusivement de l'eau froide pour remplir le réservoir.
- Surveiller le niveau de l'eau dans le réservoir : il doit être compris entre l'indication « min » (quantité minimum d'eau) et « max » (quantité maximum d'eau).

Positionner le climatiseur sur une surface plate et stable et brancher la fiche dans une prise de courant ; l'appareil émet un « bip » sonore. Le climatiseur peut être commandé par le panneau de commande placé sur le corps principal et par la télécommande fournie.

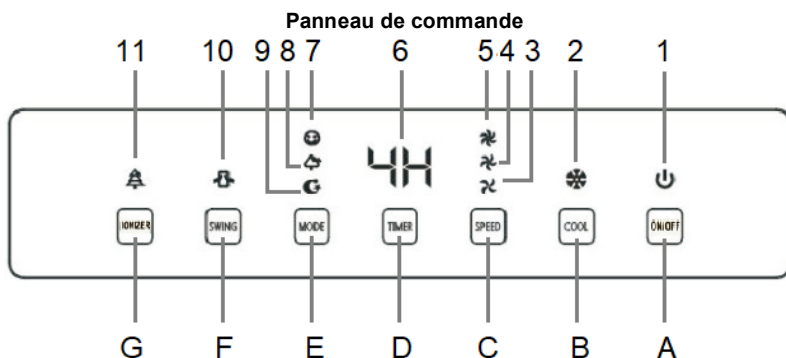

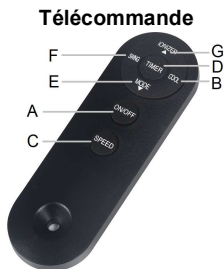

Télécommande



Boutons :

- A. On/Off
- B. Refroidissement
- C. Vitesse
- D. Timer
- E. Modalité (Temporisateur)
- F. Oscillation
- G. Ioniseur

Indicateurs

lumineux:

- 1. Stand-by
- 2. Refroidissement
- 3. Vitesse minimum
- 4. Vitesse moyenne
- 5. Vitesse maximum
- 6. Température ambiante / heures de la minuterie
- 7. Modalité normal
- 8. Modalité naturel
- 9. Modalité nocturne
- 10. Oscillation
- 11. Ioniseur

Piles

La télécommande est fournie avec une pile CR2025 3V; retirer le film de protection du compartiment à piles de la télécommande avant utilisation. Lorsque la pile est usée, vous devez la remplacer par une autre du même type. Pour retirer la pile, suivre les dessins reportés au dos de la télécommande et dans la figure suivante:

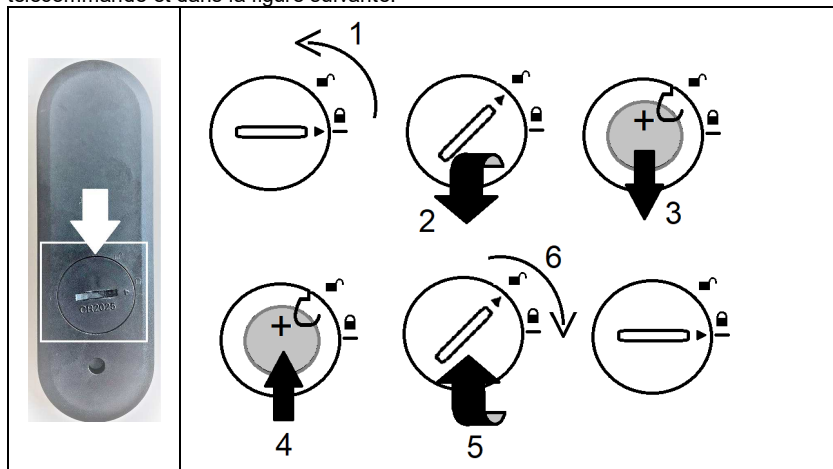

Bouton ON/OFF (A) :

Appuyer sur cette touche avec l'appareil éteint pour l'allumer. L'appareil s'allume en mode vitesse minimum (voyant 3) et l'écran (6) indique la température ambiante. Appuyer sur cette touche avec l'appareil en marche pour l'éteindre.

Bouton REFROIDISSEMENT (B) :

Appuyer sur le bouton Refroidissement (B) lorsque le produit est allumé pour activer la fonction de refroidissement par évaporation d'eau.

Cette modalité prévoit l'utilisation d'eau. Vérifier toujours le niveau d'eau dans le réservoir avant d'activer cette fonction.

Les conteneurs à glace fournis augmentent l'effet rafraîchissant: avant l'utilisation, remplir les conteneurs à glace d'eau et les placer au congélateur jusqu'à ce qu'ils soient complètement congelés; puis les placer dans le bac à eau supérieur (10). Lorsque la fonction de refroidissement par évaporation d'eau est activée, le témoin lumineux (2) est allumé sur le panneau de commande.

Pour désactiver la fonction de refroidissement par évaporation d'eau :

Appuyer sur le bouton Refroidissement (B) pour désactiver la fonction de refroidissement par évaporation d'eau.

Lorsque la fonction de refroidissement par évaporation d'eau est désactivée, le témoin lumineux (2) est éteint sur le panneau de commande et l'appareil fonctionne uniquement comme un simple ventilateur.

Bouton VITESSE (C) :

Appuyer sur le bouton Vitesse avec le climatiseur en marche pour sélectionner la vitesse désirée entre minimum, moyenne et maximum. La vitesse sélectionnée est indiquée par le voyant lumineux allumé sur le panneau de commandes : (3) vitesse minimum, (4) vitesse moyenne, (5) vitesse maximum.

Bouton TIMER (MINUTEUR) (D) :

Appuyer sur la touche TIMER (MINUTEUR) lorsque l'appareil fonctionne pour programmer l'extinction automatique dans un intervalle de 1 à 12 heures à partir du moment de la programmation. A chaque pression, le temps augmente d'une heure.

Quelques secondes après la sélection du minuteur, l'écran (6) affiche à nouveau la température ambiante.

Pour désactiver la fonction de minuteur, appuyer plusieurs fois sur la touche du minuteur jusqu'à ce que l'écran (6) affiche « 0 0 ».

Bouton Mode (E)

• Appuyer sur ce bouton lorsque le climatiseur est en marche pour sélectionner le mode de fonctionnement souhaité parmi : normal (indicateur lumineux 7), naturel (indicateur lumineux 8) ou nocturne (indicateur lumineux 9).

Bouton OSCILLATION (F) :

Appuyer sur le bouton « Oscillation » avec le climatiseur en marche pour activer l'oscillation automatique de gauche à droite des ailettes verticales. Le voyant (10) s'allume sur le panneau de commande. Appuyer de nouveau sur le bouton « Oscillation » pour désactiver cette fonction ; le témoin lumineux (10) s'éteint sur le panneau de commande.

Bouton Ion (G)

Appuyer sur le bouton Ion (G) lorsque le produit est allumé pour activer la fonction de ioniseur. Le témoin lumineux (11) est allumé sur le panneau de commande.

Appuyer sur le bouton Ion (G) pour désactiver la fonction de ioniseur.

(FR) Maintenance

Avant d'effectuer un nettoyage ordinaire, arrêter le climatiseur et débrancher l'alimentation électrique.

Utiliser un chiffon doux et sec pour le nettoyage extérieur.

Il NE faut PAS plonger le climatiseur dans l'eau, ni le vaporiser avec des liquides quelconques.

Il NE faut PAS utiliser de solvants ou d'autres produits chimiques pour le nettoyage.

Lorsqu'il n'est pas utilisé, conserver le climatiseur dans un endroit sec.

NETTOYAGE QUOTIDIEN

Pour réduire la croissance bactérienne et les dépôts calcaires, vider le réservoir tous les jours.

Nettoyage des tampons de refroidissement :

Laisser sécher les tampons de refroidissement.

Utilisez un aspirateur sur les grilles d'entrée d'air (4).

Nettoyage du réservoir :

Remplir le réservoir d'eau claire.

Pour vider complètement le réservoir, placez un récipient sous le réservoir et retirez le capuchon en caoutchouc (6) sur le fond.

Attention: avant de stocker le climatiseur à la fin de la saison, il est conseillé de vider complètement le réservoir et de Laissez-le sécher. Le tampon de refroidissement doit également être propres et complètement secs avant de ranger le climatiseur.

(FR) MISE AU REBUT



PILES - Retirer les piles de l'appareil avant de l'éliminer. Ne pas jeter les piles avec les ordures ménagères. Les piles doivent être éliminées dans des conteneurs spéciaux ou dans des points de collecte spécifiques. Une collecte séparée adéquate permet d'éviter d'éventuels effets négatifs sur l'environnement et la santé.

Pour retirer les piles, suivre les instructions dans le MODE D'EMPLOI.



INFORMATION UTILISATEUR

« **Mise en œuvre de la directive 2012/19/UE sur les déchets d'équipements électriques et électroniques (DEEE)** », relative à la réduction de l'utilisation de substances dangereuses dans les appareils électriques et électroniques, ainsi qu'à l'élimination des déchets.

Le symbole de la poubelle sur roulettes barrée sur l'appareil ou sur son emballage indique que le produit doit être éliminé séparément des autres déchets à la fin de sa durée de vie. L'utilisateur doit donc apporter l'appareil à jeter à des centres de collecte séparés appropriés pour les déchets électriques et électroniques.

Pour plus de détails, veuillez contacter l'autorité locale spéciale. Une collecte séparée appropriée de l'appareil pour un recyclage, un traitement ou une élimination respectueux de l'environnement permet d'éviter les dommages à l'environnement et à la santé humaine et encourage la réutilisation et/ou le recyclage des matériaux qui composent l'appareil.

L'élimination abusive du produit par l'utilisateur entraînera l'application d'amendes administratives conformément aux lois en vigueur.

(FR) GARANTIE

Conditions

La garantie a une durée de 24 mois à compter de la date d'achat.

Cette garantie est valable seulement si correctement compilée et accompagnée du ticket de caisse qui confirme la date d'achat.

L'appareil doit être remis exclusivement à notre SAV agréé.

La garantie couvre la substitution ou la réparation des composants de l'appareil défectueux à l'origine à cause de vices de fabrication.

Nous garantissons toute de même l'assistance (payante) même des produits hors garantie.

Le consommateur est titulaire des droits applicables par la législation nationale disciplinant la vente de biens de consommations ; cette garantie ne compromet pas les droits en question.

Le fabricant décline toute responsabilité pour les éventuels dommages physiques ou matériels dérivant de l'utilisation impropre de l'appareil et du non-respect des consignes indiquées dans le manuel.

Limitations

Tous les droits de garantie et toutes nos responsabilités déchoient si l'appareil a été :

-modifié de la part de personnel non autorisé.

-utilisé, conservé ou transporté de façon impropre.

La garantie ne couvre pas les pertes de prestations esthétiques ou celles qui ne compromettent pas l'origine des fonctions.

Si malgré l'attention dédiée au choix des composants et l'engagement dans la réalisation du produit que vous venez d'acheter vous remarquez des défauts ou si vous avez besoin d'informations, veuillez vous adresser au revendeur de zone.

(DE) Anmerkungen

ACHTUNG: lesen Sie die in diesem Heftchen stehenden Anweisungen sorgfältig. Sie geben Ihnen nützliche Hinweise hinsichtlich der Sicherheit des Gerätes, der Anwendung und der Instandhaltung.

Wichtige Hinweise bitte aufbewahren für späteres Nachlesen.

Dieses Gerät kann sowohl von Kindern ab 8 Jahren als auch von körperlich, sensorisch oder geistig eingeschränkten Personen bzw. von Personen ohne Erfahrung oder ohne Wissen genutzt werden, wenn sie von einer geschulten Person beaufsichtigt werden oder wenn sie Anweisungen zum sicheren Einsatz des Geräts erhalten haben und wenn sie die entsprechenden Gefahren verstanden haben.

Kinder dürfen mit dem Gerät nicht spielen.

Reinigungs- und Wartungsarbeiten dürfen nur von Kindern durchgeführt werden, wenn diese älter als 8 Jahre sind und während der Arbeiten beaufsichtigt werden.

Falls das Versorgungskabel beschädigt ist, dann darf dieses nur durch einen, vom Hersteller genehmigten, Kundendienst ausgetauscht werden, um jegliches Risiko vorzubeugen.

Den Ventilator NICHT AUSEINANDERBAUEN: dieser Ventilator kann nicht demontiert werden. Verwenden.

- Beachten Sie, dass eine hohe Luftfeuchtigkeit das Wachstum von biologischen Organismen in der Umgebung fördern kann.

- Lassen Sie den Raum, in dem das Gerät verwendet wird, nicht feucht oder nass werden. Stellen Sie bei Feuchtigkeit die Dampfabgabe auf ein Minimum ein oder verwenden Sie das Gerät zeitweise. Saugfähige Materialien wie Teppiche, Vorleger, Vorhänge, Vorhänge oder Tischdecken nicht feucht werden lassen.

- Trennen Sie das Gerät und sein Kabel vom Stromnetz, bevor Sie die Befüllungs- und Reinigungsarbeiten durchführen.

- Lassen Sie niemals Wasser im Tank, wenn das Gerät nicht verwendet wird.

- Entleeren und reinigen Sie das Gerät, bevor Sie ihn wegräumen. Reinigen Sie das Gerät vor dem nächsten Gebrauch.

Achten Sie darauf, das Gerät nicht umzukippen.

Garantiebescheinigung, fiskalische Quittung und Bedienungsanleitung für jede spätere Konsultation bitte aufbewahren.

Nach Entfernen der Verpackung vergewissere man sich der Integrität des Gerätes und sollte man bei dieser Überprüfung sichtbare Beschädigungen feststellen, das Gerät nicht benutzen und sich direkt an qualifiziertes Fachpersonal wenden.

Keinerlei Verpackungsteile für Kinder zugänglich zurücklassen, das Gerät auch nicht als ein Spielzeug verwenden: es ist ein Elektrogerät und als solches zu behandeln.

Bevor man das Gerät an die Netzspannung anschließt, stelle man sicher dass die an der Steckdose liegende Spannung auch derjenigen des Typenschildes des Gerätes entspricht.

Die Sicherheit dieses Gerätes ist nur dann gewährleistet, wenn das Gerät auch an eine leistungsfähige Erdungsanlage angeschlossen ist.

Sollten Stecker und Steckdose nicht kompatibel sein, so lasse man die Steckdose durch eine passende Steckdose ersetzen. Diese Arbeit ist von einem qualifizierten Fachmann durchzuführen. Keine Adapter oder Verlängerungsschnuren verwenden die nicht den Forderungen der gegenwärtig geltenden Sicherheitsnormen genügen oder die die Stromgrenzwerte überschreiten.

Trennen Sie das Gerät vom Stromnetz, wenn es nicht verwendet wird.

Am Netzkabel oder am Gerät selbst nicht ziehen um Stecker aus der Steckdose herauszuziehen.

Der Gebrauch irgendeines Elektrogerätes erfordert immer die Beachtung einiger grundlegenden Regeln und zwar insbesondere:

- Man darf niemals das Gerät mit nassen oder feuchten Händen berühren.

- Das Gerät niemals barfuß benutzen.

- Das Gerät nicht den Witterungseinflüssen ausgesetzt lassen (Regen, Sonnenstrahlung).

- Gerät nicht Schlag-oder Stoßbeanspruchungen aussetzen.

Es ist zu empfehlen, das Netzkabel für seine ganze Länge abzuwickeln um somit eventuelle Überhitzungen zu vermeiden.

Sollte man sich dafür entscheiden diesen Gerätetyp nicht mehr zu benutzen, so ist es angebracht das Gerät unbenutzbar zu machen durch Abschneiden des Netzkabels, natürlich nach dessen Abtrennung von der Steckdose.

Bei Erscheinen einer Störung bzw. einem nicht einwandfreien Betrieb des Gerätes hat man sofort den Stecker zu ziehen, keinerlei Eingriff am Gerät vorzunehmen und sich an eine zugelassene Service-Werkstatt zu wenden.

Das Gerät wurde für die Verwendung in häuslicher Umgebung entworfen und gebaut, gemäß den Angaben in der Anleitung; deshalb gilt jede andere Verwendung als unsachgemäß und daher gefährlich.

Ausschließlich in trockener Umgebung im Innenbereich benutzen! Vor Feuchtigkeit schützen!

Aus Sicherheitsgründen darf das Gerät nicht geöffnet werden.

Das Gerät darf nicht in Räumen benutzt werden, wo sich entzündliche Dämpfe oder explosive Pulvern freisetzen könnten. Nicht in entzündlicher oder explosiver Umgebung einsetzen!

Bei außerordentlichen Erscheinungen (z.B. ungewöhnliche Geräusche aus dem Gerät oder Brandgeruch) ist das Gerät sofort auszuschalten und vom Netz zu trennen.

Die Lufteintritte WEDER TEILWEISE NOCH VOLLKOMMEN abdecken. Keine Gegenstände hineinstecken.

Das Gerät NICHT in der Nähe von Gasherden oder anderen offenen Flammen verwenden.

Sich NICHT über längere Zeit dem Luftstrom aussetzen, der vom Gerät erzeugt wird, denn dies kann der Gesundheit schaden.

Die Installation/der Zusammenbau der Vorrichtung muss entsprechend den Anleitungen des Herstellers erfolgen. Ein falsches Verfahren kann Personen, Tiere oder Gegenstände beschädigen, für die der Hersteller nicht zur Verantwortung gezogen werden kann.

Falls das Gerät nach längerer Zeit wieder benutzt wird, kontrollieren, dass der Ventilator sauber ist und sich die Rotorblätter frei drehen können (nicht unter Stromzufuhr) und nicht bremsen.

Während des Gebrauches ist das Gerät auf einer ebenen Fläche zu halten.

HINWEISE FÜR DIE BATTERIEN:

1. **BATTERIEN AUSSER DER REICHWEITE VON KINDERN AUFBEWAHREN.** Bei Verschlucken können diese zu chemischen Verbrennungen führen, Weichteile durchstechen oder zum Tode führen. Es können innerhalb von 2 Stunden nach dem Verschlucken schwere Verbrennungen auftreten. Sofort einen Arzt aufsuchen.

2. Kinder dürfen keine Batterien austauschen.

3. Die Batterien richtig einsetzen und dabei auf die Polaritäten (+ und -) achten, die an den Batterien und dem Gerät angegeben sind.

4. Keinen Kurzschluss an den Batterien auslösen.

5. Die Batterien nicht wiederaufladen.

6. Das entladen der Batterien nicht erzwingen.

7. Nicht gleichzeitig neue und gebrauchte Batterien oder Batterien unterschiedlicher Art oder von verschiedenen Herstellern verwenden.

8. Entladene Batterien müssen sofort aus dem Gerät genommen werden und entsprechend den geltenden Gesetzen entsorgt werden.

9. Batterien nicht aufheizen und keinen Wärmequellen aussetzen.

10. Batterien nicht direkt verschweißen.

11. Batterien nicht demontieren.

12. Batterien nicht verformen.

13. Batterien nicht ins Feuer werfen und dort entsorgen.

14. Nicht mit Wasser oder Feuchtigkeit in Kontakt bringen, vor allem, falls der Batteriebehälter beschädigt werden sollte.

15. Batterien nicht verkapseln oder verändern.

16. Unbenutzte Batterien in ihrer Originalverpackung, weit entfernt von Metallgegenständen, aufbewahren. Falls sie schon aus der Verpackung genommen wurden, die Batterien nicht vermischen.

17. Falls das Gerät über einen längeren Zeitraum nicht verwendet wird, die Batterien herausnehmen.

18. Die Kontakte von Batterie und Gerät reinigen, bevor die Batterien eingelegt werden.

19. Falls die Batterien lecken, den Kontakt mit dem ausgetretenen Material vermeiden; bei Kontakt mit Wasser abspülen und einen Arzt konsultieren.

(DE) Technische Informationen

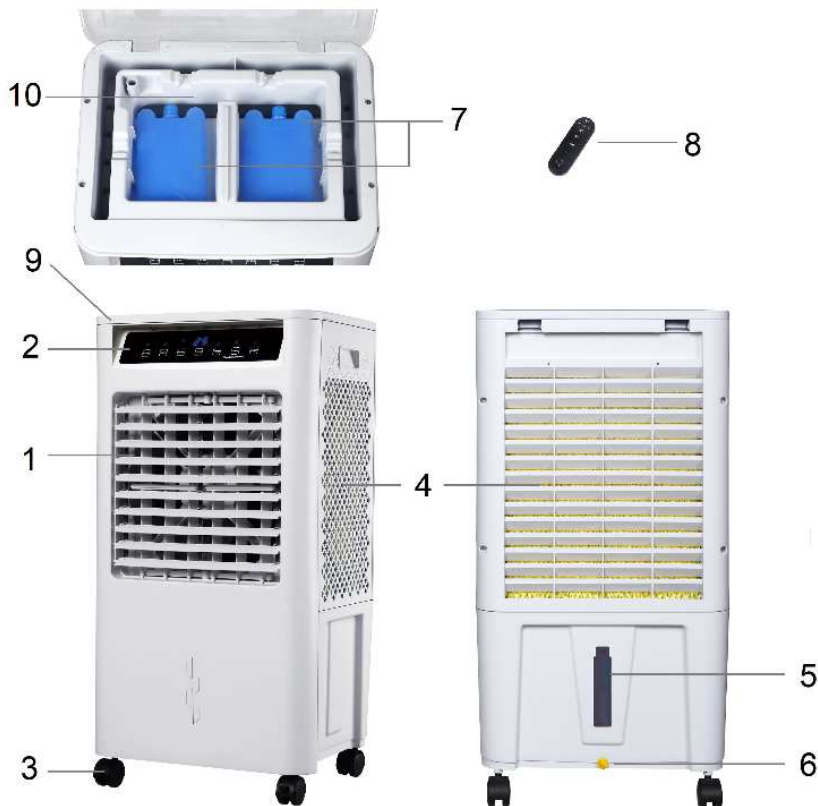

1. Gitter Luftaustritt
2. Steuertafel
3. Räder (4 Stück)
4. Lufteinlassgitter und Kühlpuffer
5. Behälter

6. Gummikappe
7. Eisbehälter (2 Stück)
8. Fernsteuerung
9. Deckel
10. Oberen Wasserschale

(DE) Gebrauchsanweisung

Das Produkt aus der Schachtel nehmen und die Räder in die 4 Bohrungen am unteren Teil des Produkts einführen und bis zum Anschlag hineindrücken.

Den Behälter füllen:

- Öffne den Deckel (9).
- Füllen Sie den Tank (5) aus der oberen Wasserschale (10) mit kaltem und sauberem demineralisiertem Wasser. Stellen Sie sicher, dass der Wasserstand (5) am Tank zwischen dem Mindeststand „Min“ und dem Höchststand „Max“ liegt.
- Um den Kühleffekt zu erhöhen, die Kühlelemente in den Oberen Wasserschale einsetzen, die serienmäßig mitgeliefert werden und zuvor mit Wasser befüllt und dann in die Gefriertruhe gelegt werden, bis sie vollkommen gefroren sind.
- Mach den Deckel zu (9).

ACHTUNG!

- Bevor der Behälter gefüllt wird, die Einheit ausschalten und von der Stromversorgung trennen.
- Keine chemischen Mittel, Öle oder andere Zusatzstoffe in den Behälter füllen: dieser darf nur mit sauberem, entmaterialisiertem Wasser (zuvor abgekocht) oder mit destilliertem Wasser gefüllt werden.
- Den Behälter nur mit kaltem Wasser befüllen.
- Auf das Wasserniveau des Behälters achten: dieses muss zwischen der Anzeige „Min“ (minimale Wassermenge) und „Max“ (maximale Wassermenge) stehen.

Den Ventilator auf eine ebene und stabile Oberfläche stellen und den Stecker in eine Steckdose stecken; es erklingt ein „BIP“. Der Ventilator kann sowie von der Steuertafel am Hauptteil, als auch durch die mitgelieferte Fernsteuerung bedient werden.

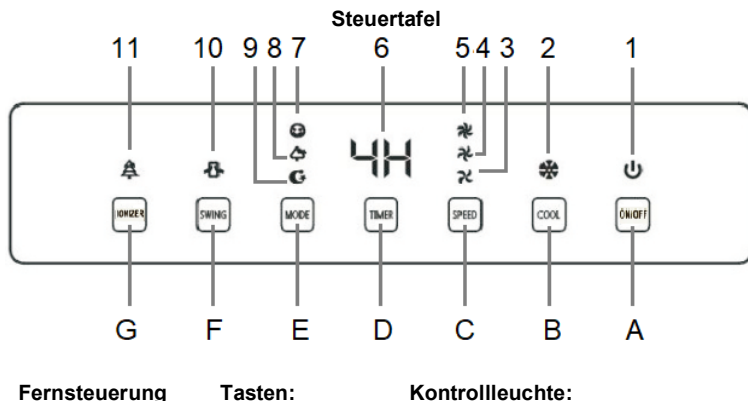



- | | |
|--------------------|-----------------------------------|
| A. On/Off | 1. Stand-by |
| B. Kühlung | 2. Kühlung |
| C. Geschwindigkeit | 3. Minimale Geschwindigkeit |
| D. Timer | 4. Mittlere Geschwindigkeit |
| E. Mode-Taste | 5. Maximale Geschwindigkeit |
| F. Oszillation | 6. Raumtemperatur / Timer Stunden |
| G. Ionisator | 7. Betriebsart: Normal |
| | 8. Betriebsart: Natürliche |
| | 9. Betriebsart: Nacht |
| | 10. Oszillation |
| | 11. Ionisator |

Batterien

Die Fernsteuerung wird mit Batterien CR2025 3V geliefert; die Schutzhülle des Batteriefachs vor Gebrauch entfernen.

Ist die Batterie leer, dann muss sie durch eine des gleichen Typs ausgetauscht werden.

Um die Batterie zu entfernen, den Zeichnungen auf der Rückseite der Fernsteuerung folgen oder das folgende Bild:

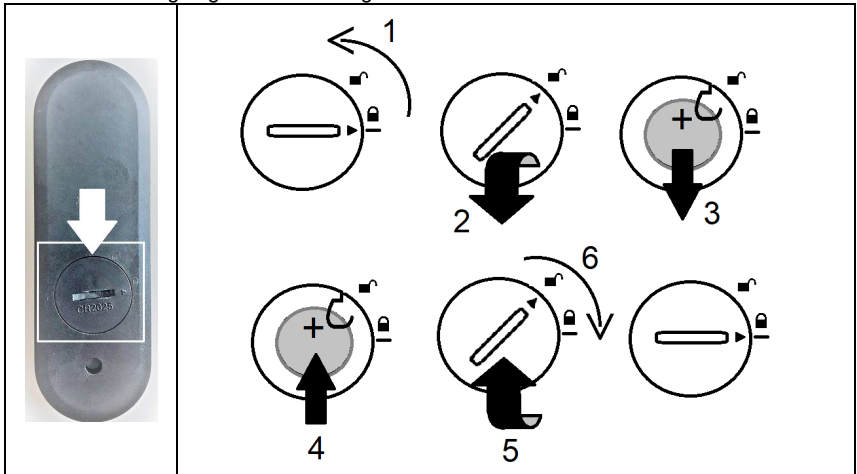

ON-/OFF-Taste (A):

Drücken Sie bei ausgeschaltetem Gerät auf diese Taste, um es einzuschalten. Das Gerät startet im minimale Geschwindigkeit (Kontrollleuchte "3" eingeschaltet), wobei auf dem Display (6) die Raumtemperatur angezeigt wird.

Drücken Sie bei eingeschaltetem Gerät auf diese Taste, um es auszuschalten.

Taste KÜHLUNG (B):

Die Kühlungstaste (B) bei laufendem Gerät drücken, um die Kühlfunktion durch Wasserverdunstung zu starten.

Diese Betriebsweise sieht den Einsatz von Wasser vor. Immer das Wasserniveau des Behälters prüfen, bevor diese Funktion gestartet wird. Die mitgelieferten

Eisbehälter können den Kühleffekt noch erhöhen: die Eisbehälter vor dem Gebrauch mit Wasser füllen und in die Gefriertruhe legen, bis sie vollkommen gefroren sind; diese dann in die obere Wasserschale (10) legen. Wenn die Kühlfunktion durch Wasserverdunstung läuft, dann ist die Leuchtanzeige „Cooler“ (2) an der Steuertafel erleuchtet.

Die Kühlfunktion durch Wasserverdunstung ausschalten:

die Kühlungstaste drücken, um die Kühlfunktion durch Wasserverdunstung zu stoppen. Wenn die Kühlfunktion durch Wasserverdunstung abgeschaltet ist, dann ist die Leuchtanzeige „Cooler“ (2) an der Steuertafel ausgeschaltet und das Gerät funktioniert nur wie ein Ventilator.

GESCHWINDIGKEITS-Taste (C):

• Bei laufendem Ventilator, die Geschwindigkeitstaste drücken, um die gewünschte Geschwindigkeit zwischen Minimum, Medium und Maximum zu wählen. Die gewählte Geschwindigkeit wird durch die Leuchtanzeige an der Steuertafel angezeigt: „(3)“ minimale Geschwindigkeit, „(4)“ mittlere Geschwindigkeit, „(5)“ maximale Geschwindigkeit.

TIMER-Taste (D):

Drücken Sie bei laufendem Gerät auf die TIMER-Taste, um die automatische Abschaltung innerhalb von 1 bis 12 Stunden zu programmieren. Bei jedem Drücken erhöht sich die Zeit um eine Stunde.

Wenige Sekunden nach Einstellung des Timers zeigt das Display (6) wieder die Raumtemperatur an.

Um die Timerfunktion zu deaktivieren, drücken Sie die Timertaste wiederholt, bis auf der Anzeige „0 0“ erscheint.

Mode-Taste (E):

• Diese Taste drücken, wenn der Ventilator eingeschaltet ist, um die gewünschte Betriebsart zu wählen:

- Normal: Leuchtanzeige (7);
- Natürliche: Leuchtanzeige (8);
- Nacht: Leuchtanzeige (9).

Taste OSZILLATION (F):

Die Taste der Oszillation bei angeschaltetem Ventilator drücken, um die automatische Oszillation der Flügel von links nach rechts zu starten. Die entsprechende Leuchtanzeige (10) angezeigt wird, erleuchtet an der Steuertafel. Nochmals die Taste der Oszillation drücken, um diese Funktion wieder abzuschalten; die Leuchtanzeige (10) an der Steuertafel erlischt.

Ion-Taste (G):

Die Ion-Taste (G) bei laufendem Gerät drücken, um die Ionisierende funktion zu starten. Die Leuchtanzeige „Ion“ (11) an der Steuertafel erleuchtet. Die Ion-Taste (G) drücken, um die Ionisierende funktion zu stoppen.

(DE) REINIGUNG UND WARTUNG

Bevor die ordentliche Wartung durchgeführt wird, den Ventilator ausschalten und die Stromversorgung trennen.

Ein weiches und trockenes Tuch für die externe Reinigung verwenden.

Den Ventilator NICHT ins Wasser tauchen und auch nicht mit Flüssigkeiten bespritzen.

KEINE Lösungsmittel oder andere chemische Reinigungsmittel verwenden.

Wird der Ventilator nicht benutzt, diesen an einem trockenen Ort aufbewahren.

TÄGLICHE REINIGUNG

Um die Bildung von Bakterien und Kalkablagerungen zu vermeiden, den Behälter jeden Tag nach Gebrauch leeren.

Reinigung des Kühlpuffer:

Lassen Sie das Kühlpuffer trocknen.

Verwenden Sie einen Staubsauger am Lufteinlassgitter (4).

Reinigung des Behälters:

Füllen Sie den Behälter (5) mit sauberem Wasser.

Um den Tank vollständig zu entleeren, stellen Sie einen Behälter unter den Tank und entfernen Sie die Gummikappe (6) am Boden.

Achtung: Bevor der Ventilator nach Ende der Saison weggeräumt wird, den Behälter vollkommen leeren und sorgfältig trocknen. Auch das Kühlpuffer müssen gereinigt und vollkommen trocken sein, bevor der Ventilator weggeräumt wird.

(DE) ENTSORGUNG

BATTERIEN - Die Batterien vor der Entsorgung aus dem Gerät nehmen. Die Batterien nicht in den Hausmüll werfen. Die Batterien müssen in dafür vorgesehenen Behältern oder Sammelzentren entsorgt werden. Die richtige Entsorgung trägt dazu bei, mögliche negative Auswirkungen auf Umwelt und Gesundheit zu vermeiden.



Um die Batterien herauszunehmen, den Anleitungen Folge leisten.

INFORMATION FÜR DEN BENUTZER



„Umsetzung der Richtlinie 2012/19/EU über Elektro- und Elektronik-Altgeräte (WEEE)“ zur Verringerung der Verwendung gefährlicher Stoffe in Elektro- und Elektronikgeräten sowie zur Abfallentsorgung“.

Das Symbol der durchgestrichenen Mülltonne auf dem Gerät oder seiner Verpackung weist darauf hin, dass das Produkt am Ende seiner Lebensdauer getrennt von anderen Abfällen entsorgt werden muss. Der Benutzer muss daher die ausgemusterten Geräte zu geeigneten getrennten Sammelstellen für Elektro- und Elektronikabfälle bringen. Für weitere Einzelheiten wenden Sie sich bitte an die zuständige lokale Behörde. Eine geeignete getrennte Sammlung der Geräte für das spätere Recycling, die Verarbeitung oder die umweltfreundliche Entsorgung trägt dazu bei, Schäden an der Umwelt und der menschlichen Gesundheit zu vermeiden, und fördert die Wiederverwendung und/oder das Recycling der Materialien, aus denen die Geräte bestehen. Eine widerrechtliche Entsorgung des Produkts durch den Benutzer hat die Anwendung von Verwaltungsstrafen gemäß den geltenden Gesetzen zur Folge.

(DE) GARANTIESCHEIN

Garantiebedingungen:

Die Garantie dauert 24 Monate vom Einkaufsdatum.

Dieser Garantieschein hat nur Gültigkeit, wenn er ordnungsgemäß ausgefüllt und zusammen mit dem Kassenzettel vorgelegt wird.

Die Garantie umfaßt den Ersatz oder die Reparatur aller Komponenten des Gerätes im Falle von Herstellungsfehlern.

Das Gerät wird ausschließlich nur von einem unserer autorisierten Kundendienststellen zurückgenommen.

Außerdem garantieren wir für fachgerechte Dienstleistung (gegen Bezahlung) auch außerhalb der Garantiezeit.

Die Herstellungsfirma lehnt jede Verantwortung hinsichtlich Schäden an Personen, Tieren oder Gegenständen ab, die durch unsachgemäße Benutzung des Geräts oder Nichtbefolgen der beiliegenden Bedienungsanleitung entstehen.

Einschränkungen:

Der Garantieanspruch bzw. unsere Verantwortlichkeit erlischt, wenn das Gerät:

- von nicht autorisierten Personen demontiert wurde;
- in unsachgemäßer oder unnormaler Weise zum Einsatz kam, aufbewahrt oder transportiert wurde.

Weiterhin sind von der Garantie alle äußeren Abnutzungserscheinungen am Gerät, die die Funktion des Gerätes nicht beeinträchtigen, ausgeschlossen.

Sollten, trotz der Sorgfalt bei der Auswahl der Materialien und trotz der Bemühungen bei der Realisierung des Produktes, das Sie erst gerade erworben haben, Defekte gefunden werden oder sollten Sie irgendwelche Informationen benötigen, so empfehlen wir Ihnen, sich an den für Ihr Gebiet zuständigen Fachhändler zu wenden.

(ES) Advertencias

ATENCIÓN: leer atentamente el presente manual ya que contiene instrucciones importantes para la seguridad durante la instalación, uso y mantenimiento.

Instrucciones importantes de conservar para futuras referencias.

El presente aparato puede ser utilizado por niños de 8 años en adelante y por personas con capacidades físicas, sensoriales o mentales reducidas, o con falta de experiencia o conocimiento si se les garantiza una vigilancia adecuada, o si han recibido instrucciones acerca del uso con seguridad del aparato y han comprendido bien los peligros asociados.

Los niños no deben jugar con el aparato. Las operaciones de limpieza y de mantenimiento no deben ser efectuadas por niños sin vigilancia.

Si el cable de alimentación se dañara, debe ser sustituido solamente en los centros de asistencia autorizados por el fabricante, demodo de prevenir todo riesgo.

NO DESMONTAR el ventilador: este ventilador no es desmontable.

- Tenga en cuenta que los altos niveles de humedad pueden promover el crecimiento de organismos biológicos en el medio ambiente.

- No permita que la habitación donde se utiliza el aparato se humedezca o se moje. En caso de humedad, ajuste la emisión de vapor al mínimo o utilice el aparato de forma intermitente. No permita que se humedezcan materiales absorbentes, como alfombras, tapetes, cortinas, cortinas o manteles.

- Desconectar el aparato de la alimentación durante las operaciones de llenado y limpieza.

- Nunca deje agua en el tanque cuando el aparato no esté en uso.

- Vacíe y limpie el aparato antes de guardarlo. Limpie el aparato antes del próximo uso.

Atención a no volcar el aparato.

Los niños NO deben jugar con el dispositivo.

Este aparato deberá estar destinado solo al uso para el cual ha sido expresamente creado; cualquier empleo no conforme con las indicaciones contenidas en el presente manual es de considerar inadecuado y peligroso. El fabricante no puede ser considerado responsable por eventuales daños derivados por un uso inadecuado e/o irracional.

Este aparato NO es idóneo para empleo en ambientes con atmósferas explosivas (con presencia de sustancias inflamables en forma de gas, vapor, neblina o polvo, en condiciones atmosféricas donde, después del encendido, la combustión se propaga en el aire).

Los elementos del embalaje (bolsas de plástico, poliestireno expandido, etc.) no deben ser dejados al alcance de niños o personas con capacidades reducidas ya que representan potenciales fuentes de peligro.

La/el instalación/ensamblaje del dispositivo deberá ser efectuada/o según las prescripciones del fabricante. Un procedimiento errado puede causar daños a personas, animales o cosas, de los cuales el fabricante no puede ser considerado responsable.

Colocar y utilizar el aparato en un nivel de apoyo horizontal y estable.

Antes de utilizar el aparato verificar visualmente la integridad del mismo y de su cable de alimentación. En caso de dudas dirigirse a personal cualificado.

Antes de alimentar el aparato asegurarse de que sus datos de placa (tensión y frecuencia) correspondan con los de la red de distribución eléctrica y que la toma sea adecuada al terminal del cable del cual que está dotado el aparato.

Verificar que la instalación eléctrica utilizada para la alimentación esté dotada de las protecciones adecuadas de acuerdo con las leyes vigentes.

NO alimentar el aparato mediante tomas múltiples.

Evitar si es posible el empleo de adaptadores y/o alargadores; en caso de que su empleo fuera necesario utilizar exclusivamente material conforme con las normas vigentes de seguridad y en el respeto de los parámetros eléctricos de los adaptadores en cuestión.

El aparato no debe ser encendido mediante temporizadores externos y/u otros dispositivos de control remoto no expresamente previstos por el presente manual.

NO utilizar ni conservar el dispositivo cerca de fuentes de calor localizadas (calentadores, estufas etc.).

NO sumergir el aparato en agua u otros líquidos; en caso de caída accidentalmente en agua NO tratar de recuperarlo sino primero que nada desconectar inmediatamente el cable de alimentación de la toma eléctrica.

Utilizando el aparato por primera vez, asegurarse de haber quitado la etiqueta o la hoja de protección que impida el correcto funcionamiento.

Conectar y desconectar el cable de alimentación con las manos secas y cogiéndolo firmemente.

Antes de conectar el enchufe en la toma de corriente asegurarse de que el botón de encendido del aparato esté en posición "OFF" (apagado).

Desenrollar siempre totalmente el cable de alimentación con el fin de evitar recalentamientos, evitar en todo caso tenderlo (no halarlo, tironearlo, ni utilizarlo para arrastrar el dispositivo donde está conectado).

Evitar colocar el cable de alimentación en superficies abrasivas o cortantes o de cualquier modo donde pueda dañarse fácilmente.

NO obstruir ni total ni parcialmente las tomas de aire ni introducir objetos en el interior.

Durante el funcionamiento no tocar el dispositivo con partes del cuerpo mojadas o húmedas, en todo caso se recomienda colocar entre usted y el nivel de apoyo un elemento aislante (por ejemplo utilizando calzado con suela en goma).

Durante el uso el aparato debe ser tenido a distancia de seguridad de cualquier objeto y/o sustancia inflamable o potencialmente explosiva.

En caso de funcionamiento anómalo o de anomalías durante el funcionamiento apagar inmediatamente el aparato, desconectarlo de la alimentación, verificar las causas de las anomalías detectadas eventualmente con la ayuda de personal cualificado. Evitar en todo caso efectuar operaciones no previstas por el presente manual de uso (como desmontarlo y/o modificarlo).

Recordar siempre desconectar el cable de alimentación del dispositivo por periodos de inutilización prolongados, antes de volver a colocarlo y antes de efectuar cualquier operación de limpieza o mantenimiento.

Conservar y utilizar el aparato exclusivamente en ambientes internos o en todo caso protegido de agentes atmosféricos como lluvia, rayos directos del sol o polvo.

El aparato no está diseñado para el uso o la conservación en exteriores.

La limpieza y el mantenimiento del dispositivo NO debe ser efectuado por niños sin la supervisión de un adulto.

Antes de desconectar al aparato apagarlo mediante el respectivo mando en el panel de control.

En caso de que se decida no utilizar más un aparato de este tipo, se recomienda hacer inocuas las partes del aparato que pueden constituir un peligro para las personas o eliminarlas de acuerdo con las normativas vigentes al respecto.

NO alimentar el dispositivo sin primero haberlo ensamblado correctamente siguiendo las instrucciones del presente manual.

Colocar el aparato a una distancia adecuada de objetos o paredes circundantes de modo tal que su funcionamiento no pueda ser causa de daños accidentales.

NO utilizar el dispositivo cerca de hornillas de gas o llamas libres en general.

NO utilizar el dispositivo cerca de cortinas o tejidos libres.

NO colgar el ventilador a una pared o en el techo salvo que tal modalidad de instalación no esté expresamente prevista y explicada en el presente manual.

NO cubrir de ningún modo el dispositivo durante el funcionamiento.

NO introducir objetos o partes del cuerpo en la rejilla de protección del aspa.

NO dejar el aparato sin vigilancia por largos periodos durante el funcionamiento.

NO permanecer expuestos por largos periodos al flujo de aire generado por el dispositivo en funcionamiento, puede provocar daños a la salud.

Si el ventilador debe ser almacenado por largo tiempo y no usado

regularmente, volver a colocar el ventilador en su embalaje original y ponerlo en un lugar seco. Cuando se usa por primera vez después de un largo periodo de inutilización, controlar que el ventilador esté limpio y que las palas del motor giren libremente (con el dispositivo no alimentado) sin ningún freno.

ADVERTENCIAS PARA LAS BATERÍAS:

1. MANTENER LAS BATERÍAS FUERA DEL ALCANCE DE LOS NIÑOS. La ingestión puede provocar quemaduras químicas, perforación de los tejidos blandos y la muerte. Al cabo de 2 horas de la ingestión pueden presentarse quemaduras graves. Acuda inmediatamente a un médico.

2. Las baterías no pueden ser sustituidas por los niños.

3. Introduzca correctamente las baterías, prestando atención a la polaridad (+ y -) marcadas en las batería y en el aparato.

4. Las baterías no deben cortocircuitarse.
5. No cargar las baterías.
6. No forzar la descarga de las baterías.
7. No utilizar baterías nuevas junto con las usadas, tampoco utilice baterías de otro tipo o de otros fabricantes.
8. Las baterías agotadas deben retirarse inmediatamente del aparato y ser eliminadas correctamente, según las leyes vigentes.
9. No calentar las baterías ni exponerlas a fuentes de calor.
10. No soldar directamente las baterías.
11. No desmontar las baterías.
12. No deformar las baterías.
13. No arrojar ni eliminar las baterías en el fuego.
14. No poner en contacto con el agua o la humedad, en particular en el caso de que el contenedor de la batería estuviera dañado.
15. No encapsular ni modificar las baterías.
16. Conservar las baterías no usadas en su embalaje original, lejos de objetos metálicos. Cuando se hayan retirado de su embalaje, no mezcle las baterías.
17. En caso de que no se utilice el aparato durante un período de tiempo prolongado, retire las baterías.
18. Limpie los contactos de las baterías y aquellos del aparato antes de introducir las baterías.
19. En caso de pérdidas por las baterías, evitar todo tipo de contacto con el material vertido, en caso de contacto, enjuague la parte afectada con agua y acuda a un médico.

(ES) Informaciones técnicas

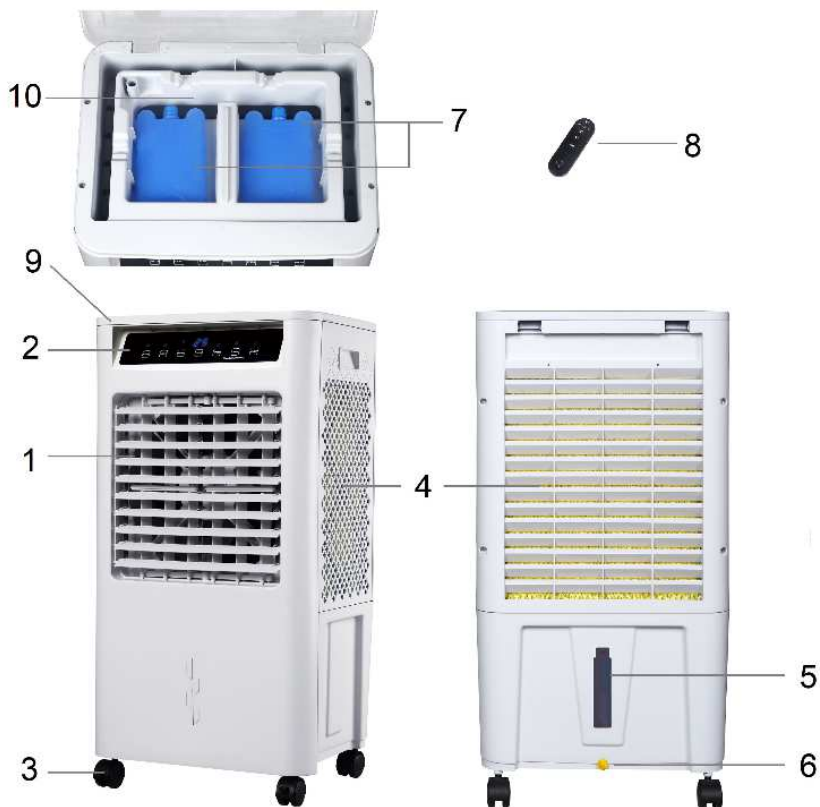

1. Rejilla de salida del aire	6. Tapón de goma
2. Panel de mandos	7. Contenedor del hielo (2 piezas.)
3. Ruedas (4 piezas)	8. Telemando
4. Rejillas de entrada de aire y Paneles de enfriamiento	9. Tapa
5. Depósito	10. Bandeja de agua superior

(ES) Instrucciones de uso

Extraer el producto de la caja y colocar las ruedas en los 4 agujeros situados en la parte inferior del producto empujándolas hasta fin de recorrido.

Llenar el depósito:

- Abre la tapa (9);
- Verter **agua desmineralizada** fría y limpia en la Bandeja de agua superior (10) de modo que el nivel del agua en el depósito (5) esté comprendido entre el indicador “Mín” de mínimo y “Máx” de máximo.
- Para un efecto refrescante mayor introducir en la Bandeja de agua superior (10) los contenedores de hielo suministrados de serie antes llenados de agua y puestos en el congelador hasta la congelación completa.
- Cerrar la tapa (9).

¡ATENCIÓN!

- Antes de proceder al llenado del depósito apagar y desconectar la unidad de la toma de corriente.
- No agregar sustancias químicas, aceites u otros aditivos en el depósito: este debe llenarse solo con **agua desmineralizada** limpia (previamente hervida) o agua destilada.
- Utilizar solo agua fría para llenar el depósito.
- Prestar atención al nivel de agua en el depósito: este debe estar comprendido entre el indicador “Mín” (mínima cantidad de agua) y “Máx” (máxima cantidad de agua).

Colocar el ventilador en una superficie plana y estable y conectar el enchufe en una toma de corriente; la unidad emitirá un sonido “BIP”. El ventilador se puede ordenar tanto desde el panel de mandos colocado en el cuerpo principal como desde el telemando suministrado en dotación.

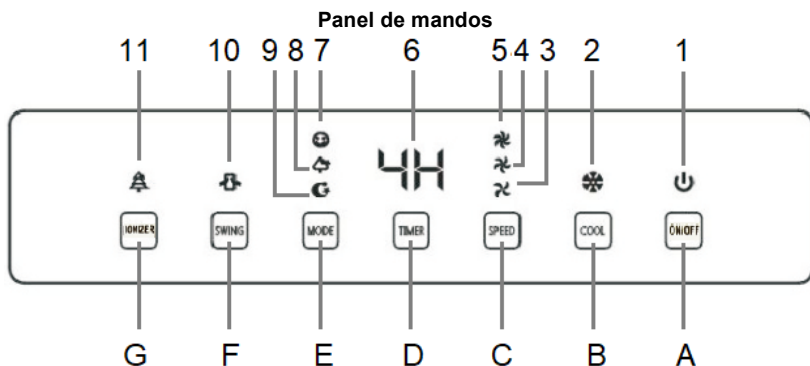

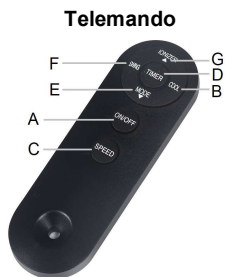

Telemando

F — REFRESH
E — MODE
A — ON/OFF
C — SPEED

G — IONIZER
D — TIMER
B — REFRESH

Botones:

- A. On/Off
- B. Refrescamiento
- C. Velocidad
- D. Timer
- E. Modalidad
- F. Oscilación
- G. Ionizador

Indicadores luminosos:

- 1. Stand-by
- 2. Refrescamiento
- 3. Velocidad mínima
- 4. Velocidad media
- 5. Velocidad máxima
- 6. Temperatura ambiente / horas del temporizador
- 7. Modalidad normal
- 8. Modalidad natural
- 9. Modalidad nocturna
- 10. Oscilación
- 11. Ionizador

Baterías

El mando a distancia se suministra con batería CR2025 3V; retire el plástico protector del compartimiento batería del mando a distancia antes de usarlo.

Cuando la batería está agotada, debe ser sustituida por otra del mismo tipo.

Para remover la batería, seguir los dibujos señalados en la parte trasera del telemando o en la siguiente imagen:

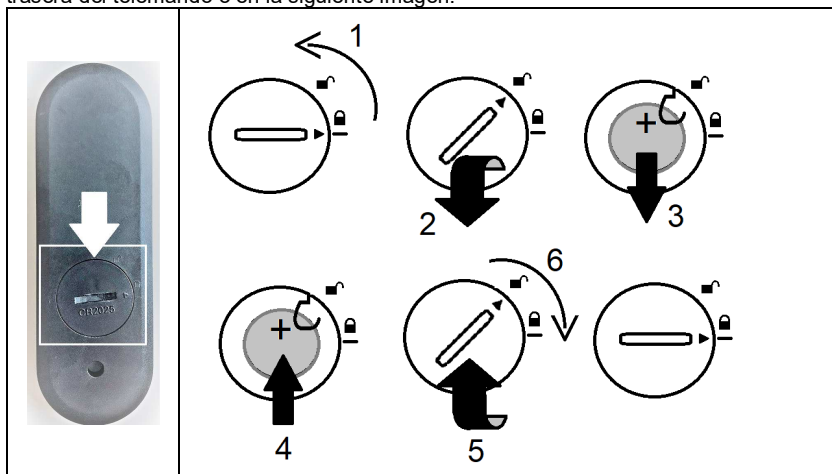

Botón ON/OFF (A):

Pulse este botón para encender el aparato cuando está apagado.

El aparato se enciende en modo velocidad mínima (piloto 3 encendido) y la pantalla (6) muestra la temperatura ambiente.

Pulse este botón para apagar el aparato cuando está funcionando.

Botón REFRESCAMIENTO (B):

Pulsar el botón Refrescamiento (B) con el producto encendido para activar la función de refrescamiento evaporativo con agua.

Esta modalidad prevé el uso de agua. Verificar siempre el nivel de agua en el depósito antes de activar esta función. Los contenedores del hielo suministrados permiten incrementar el efecto refrescante: antes del uso llenar los contenedores del hielo con agua y colocarlos en el congelador hasta la completa congelación; luego introducirlos en la bandeja de agua superior (10). Cuando la función de refrescamiento evaporativo con agua está activa el indicador luminoso (2) está encendido en el panel de mandos.

Para desactivar la función de refrescamiento evaporativo con agua:

pulsar el botón Refrescamiento (B) para desactivar la función de refrescamiento evaporativo con agua.

Cuando la función de refrescamiento evaporativo con agua está desactivada el indicador luminoso (2) está apagado en el panel de mandos y la unidad funciona solo como ventilador.

Botón VELOCIDAD (C):

Pulsar el botón Velocidad con el ventilador encendido para seleccionar la velocidad deseada opcionales entre mínima, media y máxima. La velocidad seleccionada es indicada por el indicador luminoso encendido en el panel de mandos: (3) velocidad mínima, (4) velocidad media, (5) velocidad máxima.

Botón TIMER (D):

Pulse el botón TIMER cuando el aparato está funcionando para programar el apagado automático dentro de un intervalo de tiempo comprendido entre 1 y 12 horas a partir de la programación. Al pulsar el botón se aumenta de una hora el tiempo.

Unos segundos después de haber seleccionado el temporizador, la pantalla (6) mostrará de nuevo la temperatura ambiente.

Para desactivar la función temporizador, pulse el botón timer repetidamente hasta que la pantalla muestra "0 0".

Botón Mode (E)

- Pulsar este botón con el ventilador encendido para seleccionar la modalidad de funcionamiento deseada a seleccionar entre: normal el indicador luminoso 7 parpadea en el panel de mandos), natural (el indicador luminoso 8 parpadea en el panel de mandos) o nocturna (el indicador luminoso 9 se enciende en el panel de mandos).

Botón OSCILACIÓN (F):

Pulsar el botón Oscilación con el ventilador encendido para activar la oscilación automática de izquierda a derecha de las aletas verticales. El relativo indicador (10) se enciende en el panel de mandos. Pulsar nuevamente el botón Oscilación para desactivar esta función; el indicador luminoso (10) se apaga en el panel de mandos.

Botón Ion (G)

Pulsar el botón Ion (G) con el producto encendido para activar la función de Ionizador.

Pulsar el botón Ion (G) para desactivar la función de Ionizador.

(ES) Mantenimiento

Antes de efectuar la limpieza ordinaria, apagar el ventilador y desconectar la alimentación de red.

Usar un paño suave y seco para la limpieza externa.

NO sumergir el ventilador en agua, ni rociarlo con líquidos de ningún tipo.
NO utilizar solventes u otros productos químicos para la limpieza.
Cuando no es utilizado, después de la limpieza conservar el ventilador en un lugar seco.

LIMPIEZA DIARIA

Para reducir la formación de bacterias y el depósito de calcáreo, vaciar el depósito cada día después del uso.

Limpieza de los paneles de enfriamiento:

Deje que los paneles de enfriamiento se sequen.
Use una aspiradora en las Rejillas de entrada de aire (4).

Limpieza del depósito (5):

llene el depósito con agua limpia.
Para vaciar completamente el tanque, coloque un recipiente debajo del tanque y retire el tapón de goma (6) en la parte inferior.

Atención: antes de volver a colocar el ventilador al final de estación se recomienda vaciar el depósito completamente y déjalo secar. También los paneles de enfriamiento deben ser limpiados y secados completamente antes de volver a colocar el ventilador.

(ES) ELIMINACIÓN



BATERÍAS - Retire las baterías del aparato antes de eliminarlas. No arrojar las baterías en los residuos domésticos. Las baterías deben ser eliminadas en los recipientes específicos o llevándolas a los centros de recogida correspondientes. La recogida selectiva adecuada contribuye a evitar los posibles efectos negativos para el medio ambiente y la salud.

Para retirar las baterías, siga las instrucciones de las INSTRUCCIONES DE USO.

INFORMACIÓN A LOS USUARIOS



“Aplicación de la Directiva 2012/19/EU sobre Residuos de Aparatos Eléctricos y Electrónicos (RAEE)”, concerniente al uso reducido de sustancias peligrosas en equipos eléctricos y electrónicos, así como a la eliminación de residuos”. El símbolo del contenedor marcado con una X

señalado en el equipo o en la confección indica que el producto al final de su vida útil debe ser recogido separadamente de los otros desechos. El usuario por lo tanto tendrá que entregar el equipo que llegó al final de su vida a los centros comunales de recogida diferenciada de desechos eléctricos y electrónicos idóneos. Para más detalles, por favor contactar a la autoridad local correspondiente. La adecuada recogida diferenciada para el envío sucesivo del equipo al reciclaje, al tratamiento y a la eliminación ambientalmente compatible contribuye a evitar posibles efectos negativos en el ambiente y en la salud y favorece el reutilizo y/o reciclado de los materiales que componen el equipo.

La eliminación abusiva del producto por parte del usuario dará lugar a la aplicación de multas administrativas de conformidad con las leyes en vigor.

(ES) GARANTÍA

Condiciones

La garantía tiene validez de 24 meses desde la fecha de la compra.

La presente garantía es válida solo si es correctamente llenada y acompañada de la factura fiscal que certifica la fecha de la compra.

El aparato debe ser entregado exclusivamente en un Centro de Asistencia nuestro autorizado.

Por garantía se entiende la sustitución o la reparación de los componentes del aparato que resultan defectuosos en el origen por defectos de fabricación.

Está de todos modos garantizada la asistencia (con pago) incluso en productos fuera de garantía.

El consumidor es titular de los derechos aplicables por la legislación nacional que disciplina la venta de los bienes de consumo; esta garantía deja sin perjuicio estos derechos.

La Casa fabricante declina toda responsabilidad por eventuales daños a personas, animales o cosas, consecuencia de uso inadecuado del aparato y la inobservancia de las prescripciones indicadas en el respectivo manual de instrucciones.

Limitaciones

Todo derecho de garantía y toda responsabilidad nuestra decaen si el aparato ha sido:

- Manipulado por parte de personal no autorizado.

- Empleado, conservado o transportado de manera inadecuada.

Están de todos modos excluidas de la garantías las pérdidas de prestaciones estéticas o tales de no comprometer la sustancia de las funciones.

Si, no obstante el cuidado en la selección de los materiales y el empeño en la realización del producto que ha apenas comprado se detectaran defectos, o en caso de que necesitara información, le recomendamos llamar al revendedor de zona.



Poly Pool S.p.A. Via Sottocorna, 21/B
24020 Parre (Bergamo) - Italy

Tel. +39 035 4104000 r.a. - Fax +39 035 702716
<http://www.ardes.it> - e-mail: polypool@polypool.it

MADE IN CHINA

AR5R14.13102021